



# MANTA

**RADIO**

Model:

**CLK006**

Instrukcja obsługi

User's Manual

Bedienungsanleitung

Manual de usuario

Istruzioni d'uso

Návod k obsluze

Инструкция использования

## LOKALIZACJA PRZYCISKÓW STEROWANIA

1. PRZYCISK SNOOZE/SLEEP
2. PRZYCISK WŁ./WYŁ. RADIA (ON/OFF)
3. PRZYCISK TUNE-
4. PRZYCISK TUNE+
5. PRZYCISK AL2/VOL+
6. PRZYCISK AL1/VOL-
7. PRZYCISK AL.OFF
8. GŁOŚNIK

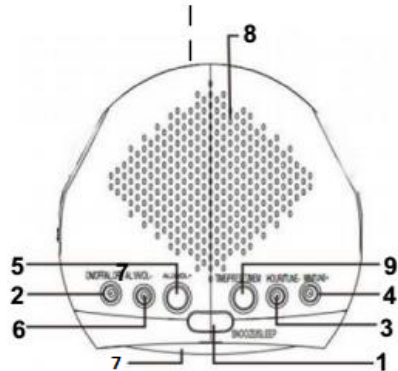

## USTAWIANIE ZEGARA

- 1) W trybie ZEGARA (TIME) nacisnąć i przytrzymać przycisk „TIME”. Wyświetlacz LED się zaświeci. Nacisnąć przycisk „TUNE+” lub „TUNE-”, aby ustawić godzinę. Ponownie nacisnąć przycisk „TIME”, a następnie przycisk „TUNE+” lub „TUNE-”, aby ustawić minuty. Nacisnąć przycisk „TIME”, aby zatwierdzić powyższe ustawienia.

## USTAWIANIE FUNKCJI SLEEP

- 1) W trybie RADIA nacisnąć przycisk „SLEEP”, aby przejść do trybu SLEEP. Nacisnąć przycisk, aby ustawić funkcję SLEEP. Na wyświetlaczu pojawi się informacja: 120-90-60-45-30-15-OFF..

## USTAWIANIE BUDZIKA

- 1). W trybie ZEGARA (TIME) nacisnąć „AL1”, aby sprawdzić czas uruchomienia budzika. Nacisnąć i przytrzymać „AL1”, aby ustawić czas uruchomienia budzika. Nacisnąć przycisk „TUNE+”, aby ustawić godzinę, a „TUNE-”, aby ustawić minuty. Aby zatwierdzić ustawienia trybu AL1, nacisnąć przycisk „AL1”.
- 2). Po zatwierdzeniu ustawienia budzika nacisnąć przycisk „AL1”, aby wybrać tryb budzika BP/FM.

- 3). W trybie DRZEMKI (SNOOZE) nowe ustawienie budzika automatycznie zastąpi poprzednie.
- 4). Nacisnąć przycisk „AL OFF”, aby tymczasowo wyłączyć budzik na dany dzień. Budzik uruchomi się następnego dnia o tej samej porze.
- 5). Budzik wydaje dźwięk przez 30 minut, a następnie, gdy nie zostanie wciśnięty żaden przycisk podczas jego działania, wyłącza się. Budzik uruchomi się automatycznie następnego dnia o tej samej porze.
- 6). W przypadku wybrania BUDZENIA RADIEM (RADIO ALARM), funkcja ta powinna znajdować się w trybie ZEGARA. Budzik nie uruchomi się w trybie RADIA.
- 7). Ustawienia „AL2” są takie same jak ustawienia „AL1”.
- 8). Urządzenie posiada podwójną funkcję BUDZIKA. Drugi BUDZIK automatycznie zastąpi pierwszy BUDZIK.

### **DRZEMKA (SNOOZE)**

Podczas działania budzika nacisnąć przycisk SNOOZE, aby wejść do trybu DRZEMKI (SNOOZE). Budzik się wyłączy i ponownie włączy się po 9 minutach. Jeżeli przycisk SNOOZE nie zostanie wciśnięty, alarm wyłączy się automatycznie po 10 cyklach działania. Budzik włączy się o tej samej porze następnego dnia.

### **RADIO**

- 1) Nacisnąć i przytrzymać przycisk ZASILANIA, aby włączyć/wyłączyć radio. Urządzenie przechodzi w tryb FM.
  - a. Nacisnąć przycisk „TUNE+”, aby wyszukać stacje radiowe o wyższej częstotliwości. Aby przyspieszyć wyszukiwanie należy przytrzymać przycisk.
  - b. Nacisnąć przycisk „TUNE-”, aby wyszukać stacje radiowe o niższej częstotliwości. Aby spowolnić wyszukiwanie należy przytrzymać przycisk.
  - c. Nacisnąć przycisk VOL+, aby zwiększyć poziom głośności. Aby przyspieszyć zwiększanie poziomu głośności należy przytrzymać przycisk. Urządzenie posiada 15 poziomów głośności widocznych na wyświetlaczu LED.
  - d. Nacisnąć przycisk VOL-, aby zmniejszyć poziom głośności. Aby spowolnić zmniejszanie poziomu głośności należy przytrzymać przycisk. Urządzenie posiada 15 poziomów głośności widocznych na wyświetlaczu LED.
  - e. W trybie radia nacisnąć przycisk „TUNE+” lub „TUNE-”, aby powrócić do wyświetlania wartości częstotliwości.

- 2). Zapamiętywanie stacji: W celu zapamiętania stacji, w trybie radia należy wyszukać pożądaną stację, a następnie nacisnąć i przytrzymać przycisk „PRESET”, aby wybrać numer stacji. Na wyświetlaczu LED pojawi się informacja „PXX”. Następnie nacisnąć przycisk „TUNE +” lub „TUNE-”, aby wybrać numer, pod którym zostanie zapamiętana stacja. Aby zatwierdzić zapamiętanie stacji należy nacisnąć przycisk „PRESET”.
- 3). Usuwanie zapamiętanej stacji: w trybie radia nacisnąć przycisk „PRESET”, aby wyświetlić zapamiętane stacje. Nacisnąć „TUNE+”, aby usunąć stacje o numerach od P01 do P20. Nacisnąć i przytrzymać przycisk „TUNING-”, aby usunąć stacje o numerach od P20 do P01. Co 3 sekundy na wyświetlaczu LED pojawia się informacja o numerze i częstotliwości każdej stacji.
- 4). Urządzenie zapamiętuje 20 stacji, a także posiada baterie podtrzymujące działanie w przypadku braku zasilania.

#### **SPECYFIKACJA**

- 1) Zakres częstotliwości: FM: 87,5~108MHZ
- 2) Zasilanie AC: 220V~50Hz
- 3) Baterie: 9V, baterie guzikowe zachowujące zarejestrowany czas (niedołączone)
- 4) Po 10 sekundach system automatycznie powraca do trybu ZEGARA.

#### **OSTRZEŻENIE**

- 1) Przed zainstalowaniem i rozpoczęciem użytkowania urządzenia należy przeczytać informacje o zagrożeniach elektrycznych i tych na temat bezpieczeństwa znajdujące się na spodzie jego obudowy.
- 2) Nie należy narażać urządzenia na działanie wody ani stawiać na nim przedmiotów wypełnionych wodą, takich jak wazon.
- 3) Urządzenie może być używane po odłączeniu od niego kabla zasilania.
- 4) Baterii nie należy wystawiać na działanie źródeł nadmiernie wysokiej temperatury, jak promienie słoneczne, źródła ognia itp.

**Uwaga: W przypadku nieprawidłowego działania urządzenia należy je odłączyć od zasilania w celu zresetowania, a następnie ponownie włączyć.**



**UWAGA:** Nie należy wyrzucać niniejszego urządzenia razem z innymi odpadami pochodzącymi z gospodarstwa domowego.

■ Władze lokalne zapewniają system selektywnej zbiórki dla tego rodzaju produktów. Należy skontaktować się z władzami lokalnymi w celu uzyskania informacji o miejscu takiej zbiórki. Powyższe ograniczenia obowiązują z uwagi na niebezpieczne substancje zawarte w urządzeniach elektrycznych i elektronicznych. Substancje takie mają szkodliwy wpływ na środowisko i ludzkie zdrowie, dlatego też należy poddawać je recyklingowi.

Uwaga!

Konstrukcja produktu i parametry techniczne mogą ulec zmianie bez wcześniejszego powiadomienia. Dotyczy to przede wszystkim parametrów technicznych, oprogramowania oraz podręcznika użytkownika. Niniejszy podręcznik użytkownika służy ogólnej orientacji dotyczącej obsługi produktu. Producent i dystrybutor nie ponoszą żadnej odpowiedzialności tytułem odszkodowania za jakiegokolwiek nieścisłości wynikające z błędów w opisach występujących w niniejszej instrukcji użytkownika.

## LOCATION OF CONTROLS

1. SNOOZE/SLEEP BUTTON
2. RADIO ON/OFF BUTTON
3. TUNE- BUTTON
4. TUNE+ BUTTON
5. AL2/VOL+ BUTTON
6. AL1/VOL- BUTTON
7. AL.OFF BUTTON
8. SPEAKER

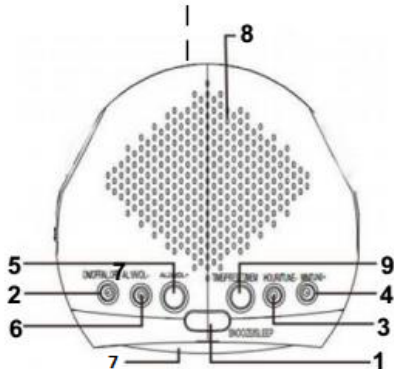

## TIME SETTING

- 1) Under TIME mode, long press the “TIME” button and LED display sparkles, short press “TUNE+” or “TUNE-” to set hour; Press “TIME” button again, short press “TUNE+” or “TUNE-” to set minute. Press the “Time” button to confirm the setting.

## SLEEP SETTING

- 1) Under RADIO mode, short press “SLEEP” to get into SLEEP mode, short press the button to set SLEEP and time display: 120- 90-60-45-30-15-OFF..

## ALARM SETTING

- 1). Under TIME mode, short press “AL1” for alarm time checking, long press for time setting. Short press “TUNE+” to set hours, “TUNE-” set minutes, then press “AL1” to confirm AL1.
- 2). After alarm time setting confirmed, short press “AL1” button to choose alarm mode BP/FM.
- 3). Under SNOOZE mode, new alarm setting will replace old one automatically.
- 4). Short press "AL OFF" button to turn off the alarm of the day temporarily while alarming, it alarms at the same time on the next day.
- 5). It keeps alarming 30 minutes and shuts down if not press any button while alarming. It alarms at the same time on the next day.
- 6). The item shall be under “TIME” mode if you choose RADIO ALARM. It will not alarm while RADIO is on.
- 7). “AL2” settings are the same as “AL1”.

- 8). This product is with dual ALARM function, the second ALARM will replace the previous one automatically.

### **SNOOZE**

When it is alarming, short press SNOOZE button to get into SNOOZE status, alarm will be off and on again in approximately 9 minutes. It closes alarm automatically after it alarms 10 times if no press again on "SNOOZE" button. And the alarm will be open again at the same time on the next day.

### **RADIO**

- 1) Short press the POWER button to turn on/off the radio. It gets into FM radio status.
  - a. Short press the "TUNE+" button to search upward station, extended press to speed up.
  - b. Short press the "TUNE-" button search downward station, extended press to speed down.
  - c. Short press the VOL+ button to increase a volume level, extended press to speed up increasing volume levels rapidly, totally 15 levels and it displays on the LED screen.
  - d. Short press the VOL- button to decrease a volume level, extended press to speed down decreasing volume levels rapidly, totally 15 levels and it displays on the LED screen.
  - e. Under radio mode, short press "TUNE+" or "TUNE -" to return to the frequency display.
- 2). Save Stations: Under radio mode, if you want to save stations, you must search stations first, and then long press "PRESET" button to select the station number, LED screen shows "PXX" and then press "TUNE +" button or "TUNE- "key to select the storage number, selected after a short press" PRESET "button to complete.
- 3). Take out station: under radio status, short press the "PRESET" key to view the saved stations, press "TUNE+" to upward to take out from P01-P20 units if you want to take out the saved stations; long press "TUNING-" button to take out stations from P20-P01, LED screen shows the station number and frequency every 3 seconds separately.
- 4). This product can store 20 stations, back up batteries for time memory while

power failure.

### SPECIFICATION

- 1) Frequency Range: FM: 87.5~108MHZ
- 2) AC Power: 220V~50Hz
- 3) Battery Backup: 9V, button batteries for time memory (Excluded)
- 4) The system turn back to TIME mode automatically if no continues operations for 10 seconds.

### WARNING

- 1) Please refer the information on exterior bottom enclosure for electrical and safety information before installing or operating the apparatus.
- 2) The apparatus shall not be exposed to dripping or splashing and that objects filled with liquids, such as vases, shall not be placed on apparatus
- 3) The plug is used as disconnect device, the disconnect device shall remain readily operable.
- 4) The battery shall not be exposed to excessive heat such as sunshine, fire or the like.

**Note: Please unplug the power when the unit dysfunction and plug again to can reset.**



**WARNING: You should not dispose of this device with your household waste.**

**■ A selective collection system for this type of product is implemented by your local authorities. Please contact your local authorities to find out how and where collection takes place. These restrictions apply because electrical and electronic devices contain dangerous substances that have harmful effects on the environment or on human health and must be recycled.**

Note!

Product design and Technical parameters may be change without notice. This mainly concerns parameters technical, software and user manual present. User's Manual is a general orientation on service product. Manufacturer and distributor do not assume any responsibility as compensation for any inaccuracies errors in the descriptions appearing in this user manual.



## VERTEILUNG VON STEUERTASTEN

1. SNOOZE/SLEEP TASTE
2. AN/AUS TASTE DES RADIOS (ON/OFF)
3. TUNE- TASTE
4. TUNE + TASTE
5. AL2/VOL+ TASTE
6. AL1/VOL- TASTE
7. AL.OFF TASTE
8. LAUTSPRECHER

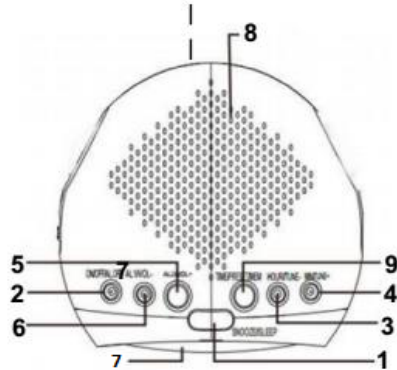

## UHREINSTELLUNG

- 1) Drücken Sie im UHR Modus (TIME) die „TIME“ Taste und halten Sie diese gedrückt. Das LED-Display geht an. Drücken Sie die „TUNE+“ oder „TUNE-“ Taste, um die Stunde einzustellen. Drücken Sie wiederholt die „TIME“ Taste, und anschließend die „TUNE+“ oder „TUNE-“ Taste, um Minuten einzustellen. Drücken Sie die „TIME“ Taste, um die vorstehenden Einstellungen zu speichern.

## EINSTELLEN DER SLEEP FUNKTION

- 1) Drücken Sie im RADIO Modus die „SLEEP“ Taste, um zum SLEEP Modus zu wechseln. Drücken Sie die Taste, um die SLEEP Funktion einzustellen. Im Display erscheint die Anzeige: 120-90-60-45-30-15-OFF..

## WECKERSTELLEN

- 1). Drücken Sie im UHR Modus (TIME) „AL1“, um die Weckzeit zu überprüfen. Drücken Sie „AL1“ und halten Sie diese gedrückt, um die Weckzeit einzustellen. Drücken Sie die „TUNE+“ Taste, um die Stunde einzustellen, und „TUNE-“, um Minuten einzustellen. Um die Einstellungen des AL1 Modus zu bestätigen, drücken Sie die „AL1“ Taste.
- 2). Drücken Sie nach Bestätigung der Weckereinstellung die „AL1“ Taste, um den BP/FM Weckermodus zu wählen.
- 3). Im SCHLUMMER Modus (SNOOZE) wird die neue Weckereinstellung die alte automatisch ersetzen.

- 4). Drücken Sie die „AL OFF“ Taste, um den Wecker für den jeweiligen Tag vorübergehend auszuschalten. Der Wecker klingelt am nächsten Tag um die selbe Uhrzeit.
- 5). Der Wecker klingelt 30 Minuten lang, und anschließend, geht es - falls in der Zeit keine Taste gedrückt wird - aus. Der Wecker klingelt automatisch am nächsten Tag um die selbe Uhrzeit.
- 6). Ist RADIOWECKEN (RADIO ALARM) ausgewählt worden, dann sollte sich die Funktion im UHR Modus befinden. Der Wecker geht nicht im RADIO Modus an.
- 7). Die „AL2“ Einstellungen sind gleich wie die „AL1“ Einstellungen.
- 8). Das Gerät verfügt über eine Doppel-WECKER-Funktion. Der zweite WECKER wird den ersten WECKER automatisch ersetzen.

### SCHLUMMER (SNOOZE)

Drücken Sie beim klingelnden Wecker die SNOOZE Taste, um zum SCHLUMMER Modus (SNOOZE) zu wechseln. Der Wecker geht für 9 Minuten aus, und dann wieder an. Wird die SNOOZE Taste nicht gedrückt, dann geht der Alarm nach 10 Betätigungszyklen wieder aus. Der Wecker geht am nächsten Tag um dieselbe Uhrzeit an.

### RADIO

- 1) Drücken Sie die POWER Taste und halten Sie diese gedrückt, um das Radio an-/auszuschalten. Das Gerät wechselt zum FM-Modus.
- a. Drücken Sie die „TUNE+“ Taste, um Radiosender mit höheren Frequenzen auszusuchen. Um die Suche zu beschleunigen, halten Sie die Taste gedrückt.
- b. Drücken Sie die „TUNE-“ Taste, um Radiosender mit niedrigeren Frequenzen auszusuchen. Um die Suche zu verlangsamen, halten Sie die Taste gedrückt.
- c. Drücken Sie die VOL + Taste, um die Lautstärke zu erhöhen. Um die Lautstärkerhöhung zu beschleunigen, halten Sie die Taste gedrückt. Das Gerät verfügt über 15 Lautstärkestufen, die im LED-Display angezeigt werden.
- d. Drücken Sie die VOL- Taste, um die Lautstärke zu reduzieren. Um die Lautstärkereduzierung zu verlangsamen, halten Sie die Taste gedrückt. Das Gerät verfügt über 15 Lautstärkestufen, die im LED-Display angezeigt werden.
- e. Drücken Sie im Radiomodus die „TUNE+“ oder „TUNE-“ Taste, um zur Anzeige von Frequenzwerten zurückzukehren.

- 2). Speichern von Sendern: Um einen Sender zu speichern, suchen Sie den gewünschten Sender im Radiomodus aus, und drücken Sie anschließend auf die „PRESET“ Taste und halten Sie diese gedrückt, um die Nummer des Senders zu wählen. Im LED-Display erscheint die Anzeige "PXX". Drücken Sie anschließend die „TUNE +“ oder „TUNE-“ Taste, um die Nummer zu wählen, unter der dieser Sender zu speichern ist. Um das Speichern des Senders zu bestätigen, drücken Sie die „PRESET“ Taste.
- 3). Löschen des gespeicherten Senders: drücken Sie im Radiomodus die „PRESET“ Taste, um die gespeicherten Sender anzuzeigen. Drücken Sie „TUNE+“, um die Sender mit den Nummern von P01 bis P20 zu löschen. Drücken Sie die „TUNING-“ Taste und halten Sie diese gedrückt, um die Sender mit den Nummern von P01 bis P20 zu löschen. Jede 3 Sekunden erscheint im LED-Display die Anzeige mit der Nummer und Frequenz des jeweiligen Senders.
- 4). Das Gerät speichert 20 Sender, und ist auch mit Batterien ausgestattet, mit denen es beim Stromausfall weiterhin in Betrieb bleibt.

### SPEZIFIKATION

- 1) Frequenzbereich: FM: 87,5~108MHZ
- 2) AC-Stromversorgung: 220V~50Hz
- 3) Batterien: 9V, Knopfzellen, die die registrierte Zeit speichern (nicht beigefügt)
- 4) Das System wechselt nach 10 Sekunden automatisch zum UHR-Modus.

### WARNUNG

- 1) Lesen Sie vor der Installation und Inbetriebnahme des Geräts die Angaben zu den elektrischen Gefahren und Sicherheitshinweise auf der Unterseite seines Gehäuses durch.
- 2) Setzen Sie das Gerät keinem Wasser aus und stellen Sie keine mit Wasser gefüllten Gegenstände, wie Blumenvasen, darauf ab.
- 3) Das Gerät kann nach dem Ziehen des Stromversorgungskabels weiterhin genutzt werden.
- 4) Batterien dürfen keinen Quellen übermäßig hoher Temperaturen ausgesetzt werden, wie z. B. Sonnenlicht, Feuerquellen u. Ä.

**Achtung: Sollte das Gerät nicht ordnungsmäßig funktionieren, dann trennen Sie es von der Stromversorgung, um es neu zu starten.**

## LOCALIZACIÓN DE BOTONES DE MANDO Y CONTROL

1. BOTÓN SNOOZE/SLEEP
2. BOTÓN CON./DESCON. DE RADIO (ON/OFF)
3. BOTÓN TUNE-
4. BOTÓN TUNE+
5. BOTÓN AL2/VOL+
6. BOTÓN AL1/VOL-
7. BOTÓN AL.OFF
8. ALTAVOZ

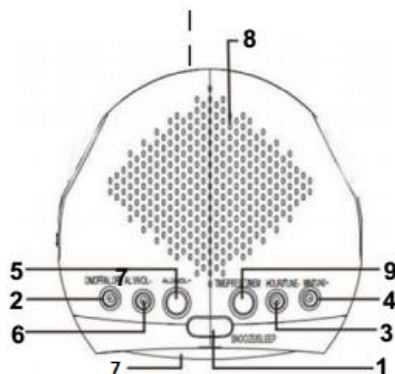

### AJUSTE DEL RELOJ

- 1) En modo del RELOJ (TIME) mantener pulsado el botón „TIME”. Se enciende la pantalla LED. Pulsar botón "TUNE+" o "TUNE-", para ajustar la hora. Pulsar otra vez el botón "TIME", seguidamente el botón "TUNE+" o "TUNE-", para ajustar los minutos. Pulsar el botón "TIME", para guardar ajustes.

### AJUSTE DE FUNCIÓN SLEEP

- 1) En modo de RADIO pulsar el botón "SLEEP.", para pasar al modo SLEEP. Pulsar botón, para ajustar la función SLEEP. En la pantalla aparecerá siguiente información: 120-90-60-45-30-15-OFF.

### AJUSTE DEL DESPERTADOR

- 1). En modo del RELOJ (TIME), pulsar "AL1", para ajustar la hora del despertador. Mantener pulsado "AL1", para ajustar la hora de activación del despertador. Pulsar botón "TUNE+", para ajustar la hora, pulsar "TUNE-", para justar los minutos. Pulsar el botón "AL1", para guardar los ajustes de AL1.
- 2). Después de guardar los ajustes del despertador, pulsar el botón "AL1", para elegir el modo de despertador BP/FM.
- 3). En modo de SIESTA (SNOOZE), los ajustes nuevos del despertador sustituyen automáticamente los ajustes anteriores.
- 4). Pulsar el botón "AL OFF", para desconectar temporalmente el despertador, en un día determinado.. El despertador se activará al día siguiente, a la hora ajustada.

- 5). El despertador suena durante 30 minutos, después, si no se pulsa ningún botón, se apaga. El despertador se activará automáticamente al día siguiente, a la hora ajustada.
- 6). En caso de DESPERTADOR RADIO (RADIO ALARM), esta función debe activarse en modo RELOJ. El despertador no se activará en modo RADIO.
- 7). Los ajustes para "AL2" son iguales que en "AL1".
- 8). El dispositivo cuenta con doble función DESPERTADOR. El segundo DESPERTADOR sustituye automáticamente al primer DESPERTADOR.

### **SIESTA (SNOOZE)**

Cuando suene el despertador, pulsar el botón SNOOZE, para pasar a modo de SIESTA (SNOOZE). El despertador se apagará y volverá a sonar, transcurridos 9 minutos. Si no se pulsa el botón SNOOZE, el despertador se apagará automáticamente, después de 10 ciclos. El despertador se activará al día siguiente, a la hora ajustada.

### **RADIO**

- 1) Mantener pulsado el botón de ALIMENTACIÓN, para encender/apagar la radio. El dispositivo pasa a modo FM.
  - a. Pulsar el botón "TUNE+", para buscar emisoras con frecuencia creciente. Mantener pulsado el botón, para búsqueda rápida.
  - b. Pulsar el botón "TUNE-", para buscar emisoras con frecuencia decreciente. Mantener pulsado el botón, para búsqueda lenta.
  - c. Pulsar botón VOL+, par aumentar volumen. Mantener pulsado el botón, para aumentar rápidamente el volumen. El dispositivo cuenta con 15 niveles de volumen, visibles en la pantalla LED.
  - d. Pulsar botón VOL-, par reducir volumen. Mantener pulsado el botón, para reducir lentamente el volumen. El dispositivo cuenta con 15 niveles de volumen, visibles en la pantalla LED.
  - e. En modo de radio, pulsar el botón "TUNE+" o "TUNE-", para volver a mostrar el valor de frecuencia.
- 2). Guardar emisoras: Para guardar emisoras en la memoria, buscar la emisora deseada en modo de radio, mantener pulsado el botón "PRESET", para elegir el número de emisora. En la pantalla LED aparecerá información "PXX". Pulsar el

botón "TUNE+" o "TUNE-", para elegir el número, para memorizar la emisora. Confirmar el ajuste, pulsando el botón "PRESET".

- 3). Borrar emisora guardada: en modo de radio, pulsar el botón "PRESET", para mostrar emisoras guardadas. Pulsar "TUNE+", para eliminar emisoras con números desde P01 hasta P20. Mantener pulsado el botón "TUNING-", para borrar emisora con números desde P20 hasta P01. Cada 3 segundos, en la pantalla LED aparece información relativa al número y frecuencia de cada emisora.
- 4). El dispositivo memoriza hasta 20 emisoras, también cuenta con pilas que mantienen su funcionamiento, durante interrupciones de suministro de corriente.

### ESPECIFICACIÓN

- 1) Rango de frecuencias: FM: 87,5~108MHZ
- 2) Alimentación AC: 220V~50Hz
- 3) Pilas: 9V, pilas botón, para guardar la hora ajustada (no incluidas)
- 4) Después de 10 segundos, el sistema vuelve automáticamente al modo de RELOJ.

### ¡ADVERTENCIA!

- 1) Antes de instalar y empezar a usar el dispositivo, leer atentamente las informaciones relativas a riesgos eléctricos y medidas de seguridad, visibles en la parte inferior de la carcasa.
- 2) No exponer el dispositivo al agua, no colocar sobre el dispositivo recipientes con agua, tales como jarrones.
- 3) El dispositivo puede utilizarse después de desconectarlo de la corriente eléctrica.
- 4) No exponer la pila o las pilas a la actuación de fuentes de calor, rayos solares, llama abierta, etc.

**Atención: En caso de funcionamiento incorrecto, desconectar de la alimentación, para resetear y volver a conectar a la corriente.**

## POSIZIONAMENTO DEI TASTI DI CONTROLLO

1. TASTO SNOOZE/SLEEP
2. TASTO ON/FF DELLA RADIO (ON/OFF)
3. TASTO TUNE-
4. TASTO TUNE+
5. TASTO AL2/VOL+
6. TASTO AL1/VOL-
7. TASTO AL.OFF
8. ALTOPARLANTE

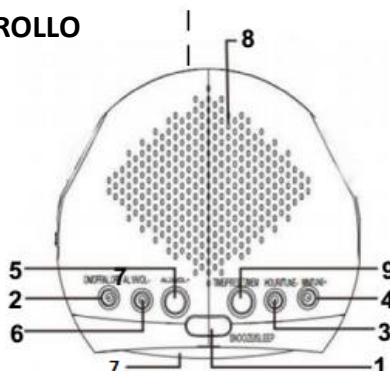

## IMPOSTAZIONE OROLOGIO

- 1) In modalità OROLOGIO (TIME) premere e tenere premuto il tasto „TIME”. Lo schermo LED si illuminerà. Premere il tasto „TUNE+” o „TUNE-” per impostare l’ora. Premere nuovamente il tasto “TIME” e successivamente il tasto „TUNE+” o „TUNE-” per impostare i minuti. Premere il tasto “TIME” per confermare le impostazioni qui sopra.

## IMPOSTAZIONE FUNZIONE SLEEP

- 1) In modalità RADIO premere il tasto „SLEEP” per passare alla modalità SLEEP. Premere il tasto per impostare la funzione SLEEP. Sullo schermo comparirà l’informazione: 120-90-60-45-30-15-OFF..

## IMPOSTAZIONE SVEGLIA

- 1). In modalità OROLOGIO (TIME) premere „AL1” per controllare il tempo di attivazione della sveglia. Premere e tenere premuto „AL1” per impostare il tempo di attivazione della sveglia. Premere il tasto „TUNE+” per impostare l’ora e „TUNE-” per impostare i minuti. Per confermare le impostazioni della modalità AL1 premere il tasto „AL1”.
- 2). Dopo la conferma delle impostazioni della sveglia premere il tasto „AL1” per scegliere la modalità di sveglia BP/FM.
- 3). In modalità SONNELLINO (SNOOZE) la nuova impostazione della sveglia sostituisce automaticamente quella precedente.
- 4). Premere il tasto „AL OFF” per spegnere temporaneamente la sveglia in un determinato giorno. La sveglia partirà il giorno successivo allo stesso orario.

- 5). La sveglia emette il suono per 30 minuti e successivamente, se non viene premuto nessun tasto durante il suo funzionamento, si spegne. La sveglia partirà automaticamente il giorno successivo allo stesso orario.
- 6). Nel caso di selezione delle SVEGLIA CON RADIO (RADIO ALARM) questa funziona dovrebbe trovarsi in modalità OROLOGIO. La sveglia non parte in funzione RADIO.
- 7). Le impostazioni „AL2” sono uguali alle impostazioni „AL1”.
- 8). Il dispositivo è in possesso della doppia funzione SVEGLIA. La seconda SVEGLIA sostituisce automaticamente la prima SVEGLIA.

### **SONNELLINO (SNOOZE)**

Durante il funzionamento della sveglia premere il tasto SNOOZE per entrare in modalità SONNELLINO (SNOOZE). La sveglia si spegnerà e accenderà nuovamente dopo 9 minuti. Se il tasto SNOOZE non viene premuto, la sveglia si spegne automaticamente dopo 10 cicli. La sveglia si accende allo stesso orario il giorno successivo.

### **RADIO**

- 1) Premere e tenere premuto il tasto ALIMENTAZIONE per accendere/spegnere la radio. Il dispositivo passerà in modalità FM.
  - a. Premere il tasto „TUNE+” per cercare le stazioni radio con frequenza maggiore. Per velocizzare la ricerca bisogna tenere premuto il tasto.
  - b. Premere il tasto „TUNE-” per cercare le stazioni radio con frequenza minore. Per rallentare la ricerca bisogna tenere premuto il tasto.
  - c. Premere il tasto VOL+ per aumentare il livello del volume. Per velocizzare l'aumento del livello del volume bisogna tenere premuto il tasto. Il dispositivo è in possesso di 15 livelli di volume visibili sullo schermo LED.
  - d. Premere il tasto VOL- per diminuire il livello del volume. Per rallentare la diminuzione del livello del volume bisogna tenere premuto il tasto. Il dispositivo è in possesso di 15 livelli del livello del volume visibili sullo schermo LED.
  - e. In modalità radio premere il tasto „TUNE+” o „TUNE-” per tornare alla visualizzazione del valore del numero della frequenza.
- 2). Stazioni memorizzate: Al fine di memorizzare le stazioni, in modalità radio bisogna cercare la stazione desiderata e successivamente premere e tenere premuto il tasto „PRESET” per scegliere il numero della stazione. Sullo schermo



LED comparirà l'informazione "PXX". Successivamente premere il tasto „TUNE +” o „TUNE-” per scegliere il numero sotto il quale verrà memorizzata la stazione. Per confermare la stazione memorizzata bisogna premere il tasto „PRESET”.

- 3). Cancellazione delle stazioni memorizzate: in modalità radio premere il tasto “PRESET” per visualizzare le stazioni memorizzate. Premere „TUNE+” per cancellare le stazioni con numeri da P01 a P20. Premere e tenere premuto il tasto „TUNING-” per cancellare le stazioni con numeri da P20 a P01. Ogni 3 secondi sullo schermo LED comparirà l'informazione sul numero e frequenza di ogni stazione.
- 4). Il dispositivo memorizza 20 stazioni e possiede anche una batteria in grado di mantenere il funzionamento in caso di mancanza di alimentazione.

### **SPECIFICHE**

- 1) Campo di frequenza: FM: 87,5~108MHZ
- 2) Alimentazione AC: 220V~50Hz
- 3) Batteria: 9V, batteria a tasti che mantiene il tempo registrato (non incluso)
- 4) Dopo 10 secondi il sistema automatico torna alla modalità OROLOGIO..

### **AVVERTENZE**

- 1) Prima dell'installazione e inizio dell'utilizzo del dispositivo bisogna leggere le informazioni sui pericoli elettrici e sulla sicurezza presenti sulla sua base del telaio.
- 2) Non bisogna sottoporre il dispositivo all'acqua o appoggiare su di esso oggetti contenenti acqua come i vasi.
- 3) Il dispositivo può essere utilizzato dopo avergli tolto il cavo d'alimentazione.
- 4) La batteria non deve essere sottoposta all'effetto di grosse fonti di calore come i raggi del sole, fuoco ecc.

**Attenzione: in caso di utilizzo scorretto del dispositivo bisogna staccarlo dall'alimentazione per resettarlo e per poi riaccenderlo nuovamente.**

## ROZMÍSTĚNÍ OVLÁDACÍCH TLAČÍTEK

1. TLAČÍTKO SNOOZE/SLEEP
2. TLAČÍTKO ZAP./VYP. RÁDIO (ON/OFF)
3. TLAČÍTKO TUNE-
4. TLAČÍTKO TUNE+
5. TLAČÍTKO AL2/VOL+
6. TLAČÍTKO AL1/VOL-
7. TLAČÍTKO AL.OFF
8. REPRODUKTOR

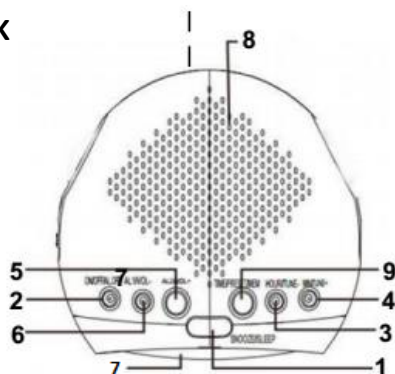

## NASTAVOVÁNÍ HODIN

- 1) V režimu HODIN (TIME) stiskněte a přidržte tlačítko „TIME“. LED displej začne svítit. Pro nastavení hodin stiskněte tlačítko „TUNE+“ nebo „TUNE-“. Pro nastavení minut opět stiskněte tlačítko „TIME“, a následně tlačítko „TUNE+“ nebo „TUNE-“. Pro potvrzení výše uvedeného nastavení stiskněte tlačítko „TIME“.

## NASTAVOVÁNÍ FUNKCE SLEEP

- 1) Pro přechod do režimu SLEEP, v režimu RÁDIA stiskněte tlačítko „SLEEP“. Pro nastavení funkce SLEEP stiskněte tlačítko. Na displeji se objeví informace: 120-90-60-45-30-15-OFF.

## NASTAVOVÁNÍ BUDÍKU

- 1). Pro zjištění času zapnutí budíku v režimu HODIN (TIME) stiskněte „AL1“. Pro nastavení času zapnutí budíku stiskněte a přidržte „AL1“. Pro nastavení hodin stiskněte tlačítko „TUNE+“, a pro nastavení minut tlačítko „TUNE-“. Pro potvrzení nastavení režimu AL1, stiskněte tlačítko „AL1“.
- 2). Pro zvolení režimu budíku BP/FM, po potvrzení nastavení budíku stiskněte tlačítko „AL1“.
- 3). V režimu DŘÍMÁNÍ (SNOOZE) nové nastavení budíku automaticky nahradí předchozí.

- 4). Pro dočasné vypnutí budíku na daný den stiskněte tlačítko „AL OFF“. Budík se zapne další den ve stejnou dobu.
- 5). Budík vydává zvuk po dobu 30 minut a následně, pokud nebude stisknuto žádné tlačítko, se vypne. Budík se automaticky zapne další den ve stejnou dobu.
- 6). V případě zvolení BUZENÍ RÁDIEM (RADIO ALARM), se tato funkce musí nacházet v režimu HODIN. Budík se nezapne v režimu RÁDIA.
- 7). Nastavení „AL2“ jsou stejná jako nastavení „AL1“.
- 8). Přístroj má dvojitou funkci BUDÍKU. Druhý BUDÍK automaticky nahradí první BUDÍK.

### DŘÍMÁNÍ (SNOOZE)

Pro přechod do režimu DŘÍMÁNÍ (SNOOZE), během fungování budíku stiskněte tlačítko SNOOZE. Budík se vypne a opět zapne po 9 minutách. Pokud tlačítko SNOOZE nebude stisknuto, alarm se vypne automaticky po 10 cyklech buzení. Budík se zapne ve stejnou dobu další den.

### RÁDIO

- 1) Pro zapnutí/vypnutí rádia stiskněte a přidržte tlačítko NAPÁJENÍ. Přístroj se přepne do FM režimu.
  - a. Pro vyhledání rozhlasových stanic vyšší frekvence stiskněte tlačítko „TUNE+“. Pro urychlení vyhledávání toto tlačítko přidržte.
  - b. Pro vyhledání rozhlasových stanic s nižší frekvencí stiskněte tlačítko „TUNE-“. Pro zpomalení vyhledávání toto tlačítko přidržte.
  - c. Pro zvýšení hladiny hlasitosti stiskněte tlačítko VOL+. Pro urychlení zvyšování hladiny hlasitosti toto tlačítko přidržte. Přístroj má 15 úrovní hlasitosti viditelných na LED displeji.
  - d. Pro snížení hladiny hlasitosti stiskněte tlačítko VOL-. Pro zpomalení snižování hladiny hlasitosti toto tlačítko přidržte. Přístroj má 15 úrovní hlasitosti viditelných na LED displeji.
  - e. Pro návrat k zobrazení hodnoty frekvence, v režimu radia stiskněte tlačítko „TUNE+“ nebo „TUNE-“.
- 2). Ukládání stanic: Za účelem uložení stanice, v režimu rádia vyhledejte požadovanou stanici a následně pro zvolení čísla stanice stiskněte a přidržte tlačítko „PRESET“. Na LED displeji se objeví informace "PXX". Následně pro

zadáni čísla, pod kterým má být daná stanice uložena, stiskněte tlačítko „TUNE +“ nebo „TUNE-“. Pro potvrzení uložení stanice stiskněte tlačítko „PRESET“.

- 3). Odstraňování uložené stanice: Pro zobrazení uložených stanic, v režimu rádia stiskněte tlačítko „PRESET“. Pro odstranění stanic s čísly od P01 do P20 stiskněte „TUNE+“. Pro odstranění stanic s čísly od P20 do P01 stiskněte a přidržte tlačítko „TUNING-“. Každé 3 sekundy se na LED displeji objevuje informace o číslu a frekvenci každé stanice.
- 4). Přístroj může uložit 20 stanic, baterie zajišťují jeho fungování v případě absence napájení.

### SPECIFIKACE

- 1) Frekvenční rozsah: FM: 87,5~108MHZ
- 2) AC napájení: 220V~50Hz
- 3) Baterie: 9V, knoflíkové baterie, která zachovávají zaregistrovaný čas (nepřiloženy)
- 4) Po 10 sekundách se systém automaticky vrací do režimu HODIN.

### UPOZORNĚNÍ

- 1) Před instalací a zahájením používání přístroje si přečtěte informace o nebezpečích spojených s úrazem elektrickým proudem a bezpečnostních opatřeních, které jsou umístěny na spodní straně přístroje.
- 2) Nevystavujte přístroj působení vody a nestavějte na něm předměty naplněné vodou, jako jsou například vázy.
- 3) Přístroj může být používán po odpojení napájecího kabelu.
- 4) Nevystavujte baterie působení zdrojů nadměrně vysoké teploty, jako jsou například sluneční paprsky, zdroje ohně apod.

**Pozor: V případě, že přístroj nefunguje správně, resetujte jej prostřednictvím odpojení od napájení, a následně opět zapněte.**

**РАСПОЛОЖЕНИЕ КНОПОК УПРАВЛЕНИЯ**

1. КНОПКА SNOOZE/SLEEP
2. КНОПКА ВКЛ./ВЫКЛ. РАДИО (ON/OFF)
3. КНОПКА TUNE-
4. КНОПКА TUNE+
5. КНОПКА AL2/VOL+
6. КНОПКА AL1/VOL-
7. КНОПКА AL.OFF
8. КОЛОНКА

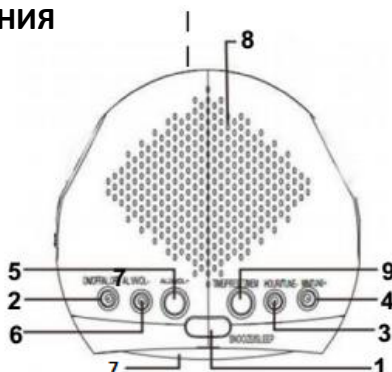
**НАСТРОЙКА ЧАСОВ**

- 1) В режиме ЧАСОВ (TIME) нажать и удерживать кнопку „TIME”. Диодный дисплей загорится. Нажать кнопку „TUNE+” или „TUNE-”, чтобы настроить часы. Повторно нажать кнопку „TIME”, а затем кнопку „TUNE+” или „TUNE-”, чтобы настроить минуты. Нажать кнопку „TIME”, чтобы подтвердить вышеуказанные настройки.

**НАСТРОЙКА ФУНКЦИИ SLEEP**

- 1) В режиме РАДИО нажать кнопку „SLEEP”, чтобы перейти в режим SLEEP. Нажать кнопку, чтобы настроить функцию SLEEP. На дисплее появится надпись: 120-90-60-45-30-15-OFF..

**НАСТРОЙКА БУДИЛЬНИКА**

- 1). В режиме ЧАСОВ (TIME) нажать „AL1”, чтобы проверить время включения будильника. Нажать и удерживать „AL1”, чтобы установить время включения будильника. Нажать кнопку „TUNE+”, чтобы установить часы, и „TUNE-”, чтобы установить минуты. Чтобы подтвердить настройки режима AL1, нажать кнопку „AL1”.
- 2). После подтверждения настройки будильника нажать кнопку „AL1”, чтобы выбрать режим будильника ВР/FM.
- 3). В режиме ДРЕМОТЫ (SNOOZE) новая настройка будильника автоматически заменить предыдущую.

- 4). Нажать кнопку „AL OFF”, чтобы временно отключить будильник на данный день. Будильник включится на следующий день в это же время.
- 5). Будильник издает звук в течение 30 минут, а затем, если не нажата ни одна кнопка во время его работы, выключается. Будильник автоматически включится на следующий день в это же время.
- 6). В случае выбора БУДИЛЬНИКА-РАДИО (RADIO ALARM), данная функция должна быть в режиме ЧАСОВ. Будильник не включится в режиме РАДИО.
- 7). Настройки „AL2” такие же, как настройки „AL1”.
- 8). Устройство имеет двойную функцию БУДИЛЬНИКА. Второй БУДИЛЬНИК автоматически заменяет первый будильник.

### **ДРЕМОТА (SNOOZE)**

Во время работы будильника нажать кнопку SNOOZE, чтобы войти в режим ДРЕМОТЫ (SNOOZE). Будильник выключится и повторно включится через 9 минут. Если кнопка SNOOZE не будет нажата, будильник автоматически выключится через 10 циклов работы. Будильник включится на следующий день в это же время.

### **РАДИО**

- 1) Нажать и удерживать кнопку ПИТАНИЯ, чтобы включить/выключить радио. Устройство переходит в режим FM.
  - a. Нажать кнопку „TUNE+”, чтобы найти радиостанции с более высокой частотой. Чтобы ускорить поиск, нужно удерживать кнопку.
  - b. Нажать кнопку „TUNE-”, чтобы найти радиостанции с более низкой частотой. Чтобы замедлить поиск, нужно удерживать кнопку.
  - c. Нажать кнопку VOL+, чтобы увеличить уровень громкости. Чтобы ускорить увеличение уровня громкости, нужно удерживать кнопку. Устройство имеет 15 уровней громкости, указанных на диодном дисплее.
  - d. Нажать кнопку VOL-, чтобы уменьшить уровень громкости. Чтобы замедлить увеличение уровня громкости, нужно удерживать кнопку. Устройство имеет 15 уровней громкости, указанных на диодном дисплее.
- e. В режиме радио нажать кнопку „TUNE+” или „TUNE-”, чтобы вернуться к указанию величины частоты.
- 2). Сохранение радиостанции: Чтобы сохранить радиостанцию, в режиме радио найти нужную радиостанцию, а затем нажать и удерживать кнопку

„PRESET“, чтобы выбрать номер станции. На дисплее появится надпись: „PXX“. Затем нажать кнопку „TUNE +“ или „TUNE-“, чтобы выбрать номер, под которым будет сохранена радиостанция. Чтобы подтвердить сохранение радиостанции, нужно нажать кнопку „PRESET“.

- 3). Удаление сохраненной радиостанции: в режиме радио нажать кнопку „PRESET“, чтобы показать сохраненные радиостанции. Нажать „TUNE+“, чтобы удалить радиостанции с номерами от P01 до P20. Нажать и удерживать кнопку „TUNING-“, чтобы удалить радиостанции под номерами от P20 до P01. Каждые 3 секунды на дисплее появляется надпись с номером и частотой каждой радиостанции.
- 4). Устройство сохраняет 20 радиостанций, а также имеет аккумуляторы, поддерживающие работу в случае сбоя питания.

## СПЕЦИФИКАЦИЯ

- 1) Диапазон частоты: FM: 87,5~108МГц
- 2) Питание переменного тока: 220В~50Гц
- 3) Аккумуляторы: 9В, кнопочные аккумуляторы, сохраняющие зарегистрированное время (не прилагаются)
- 4) Через 10 секунд система автоматически возвращается в режим ЧАСОВ.

## ПРЕДУПРЕЖДЕНИЕ

- 1) Перед установкой и началом пользования устройством необходимо прочитать информацию об электрических угрозах и правилах техники безопасности, указанную снизу корпуса.
- 2) Нельзя подвергать устройство воздействию воды или ставить на него предметы, наполненные водой, например, вазы.
- 3) Устройство может использоваться после отключения от него шнура питания.
- 4) Аккумуляторы нельзя подвергать воздействию источников слишком высокой температуры, например, солнечных лучей, источников огня и т.п.

**Внимание: В случае неисправной работы устройства его нужно отключить от питания, перезагрузить и включить повторно.**



# MANTA

## INFOLINIA SERWISOWA

tel: +48 22 332 34 63 lub e-mail: [serwis@manta.com.pl](mailto:serwis@manta.com.pl)  
od poniedziałku do piątku w godz. 9.00-17.00

Producent zastrzega sobie możliwość wprowadzenia zmian w specyfikację produktu bez uprzedzenia.

Strona główna [www.manta.com.pl](http://www.manta.com.pl)  
Strona wsparcia technicznego [www.manta.info.pl](http://www.manta.info.pl)

## SERVICE INFOLINE

tel: +48 22 332 34 63 or e-mail: [serwis@manta.com.pl](mailto:serwis@manta.com.pl)  
from Monday to Friday. 9.00-17.00

The manufacturer reserves the right to make changes to product specifications without notice.

Home: [www.manta.com.pl](http://www.manta.com.pl)  
Home support: [www.manta.info.pl](http://www.manta.info.pl)



Made in P.R.C.  
FOR MANTA EUROPE