

# Microwave

## Oven with Grill Function

MM411



Aby zapewnić prawidłową obsługę sprzętu  
zapoznaj się dokładnie z instrukcją  
i zachowaj ją na przyszłość.

To ensure proper use of this product  
please read this User's Manual carefully  
and keep for future reference.

Instrukcja obsługi ♦ User's Manual

## Instukcja obsługi

Warunki bezpiecznej eksploatacji .....	4
Ważna instrukcja bezpieczeństwa .....	5
<b>Instalacja kuchenki</b> .....	5
Gotowanie kombinowane .....	5
<b>Elementy kuchenki</b> .....	6
<b>Panel kontrolny</b> .....	6
Gotowanie mikrofalowe .....	7
Opiekanie Grillowanie - GRILL .....	7
Gotowanie kombinowane .....	7
<b>Obsługa</b> .....	7
<b>Czyszczenie kuchenki</b> .....	7
<b>Konserwacja i naprawa</b> .....	8
<b>Kilka porad</b> .....	8
<b>Specyfikacja</b> .....	8

## User's Manual

Important Safety Instruction .....	9
<b>Installation</b> .....	9
Radio Interference .....	10
Grounding Instructions .....	10
Microwave Cooking Principles .....	10
Before You Call For Service .....	10
Utensils Guide .....	10
<b>Part Names</b> .....	11
<b>Control Panel</b> .....	11
Power/Action Selectro .....	11
Timer Knob .....	12
Microwave Cooking .....	12
Grill .....	12
Combination Cooking .....	12
<b>Operation</b> .....	12
<b>Cleaning And Care</b> .....	12
<b>Specyfikacja</b> .....	13

# Instukcja obsługi

## Warunki bezpiecznej eksploatacji

Ważne instrukcje bezpieczeństwa. Przeczytaj uważnie i zachowaj do późniejszego użytku.

Przed rozpoczęciem przygotowywania żywności lub napojów w swojej kuchence mikrofalowej należy sprawdzić, czy zachowane zostały podane poniżej warunki jej bezpiecznej eksploatacji.

1. Nie używaj w kuchenke mikrofalowej metalowych naczyń:
  - metalowych pojemników
  - zastawy stołowej ze złotymi lub srebrnymi ozdobami
  - sztućców, szpikulców itp.

W przeciwnym wypadku mogą wystąpić iskrzenia i wyładowania elektryczne, mogące uszkodzić urządzenie.

2. Nie podgrzewaj:
  - hermetycznych lub podciśnieniowo zamkniętych butelek, słoików ani pojemników np. słoików z odżywkami dla dzieci
  - żywności w szczelnych skorupkach, i skórkach np. jaj, orzechów w skorupkach czy pomidorów

W przeciwnym wypadku ciśnienie wewnętrzne wzrastające wraz ze wzrostem temperatury może spowodować wybuch.

Zawsze przed włożeniem do kuchenki zdejmij lub przebij skorupkę czy skórkę, otwórz opakowanie.

3. Nie włączaj kuchenki mikrofalowej, gdy jest pusta. Może to spowodować jej uszkodzenie. Jeśli boisz się przypadkowego włączenia kuchenki np. przez dziecko możesz wstawić na stałe do środka szklankę z wodą. W przypadku włączenia, woda pochłonie mikrofałę.
4. Nie zasłaniaj znajdujących się z tyłu kuchenki otworów wentylacyjnych papierem lub materiałem ponieważ mogą się one zapalić od gorącego powietrza wydobywającego się z kuchenki.
5. Do wyjmowania naczyń z kuchenki zawsze używaj rękawic! Niektóre naczynia pochłaniają mikrofałę lub nagrzewają się od potraw.
6. Nie dotykaj elementów grzewczych ani wewnętrznych ścian kuchenki. Nawet po zakończeniu gotowania ścianki mogą być bardzo gorące i mogą poparzyć. Nie dopuszczaj do kontaktu żadnych materiałów łatwopalnych ze ściankami kuchenki. Najpierw należy poczekać aż ostygną.
7. Aby nie dopuścić do pojawienia się ognia w komorze kuchenki:

- nie należy przechowywać w komorze kuchenki materiałów palnych
  - trzeba zdjąć z opakowań wszystkie metalowe opaski zamykające papierowe lub plastikowe opakowania
  - nie używać kuchenki do suszenia np. gazet
- Jeśli zauważysz dym wydobywający się z kuchenki natychmiast wyłącz ją i odłącz od prądu wyciągając wtyczkę z gniazdka.

8. Zwróć szczególną uwagę gdy podgrzewasz płyn lub odżywkę dla dzieci
  - zawsze odczekaj przynajmniej 20 sekund od wyłączenia się kuchenki aby temperatura mogła się wyrównać
  - jeśli to konieczne, mieszaj je w trakcie podgrzewania i zawsze po podgrzaniu
  - zachowaj ostrożność trzymając pojemnik po podgrzaniu, zbyt gorącym można się poparzyć
  - może zaistnieć ryzyko spóźnionego wykipienia podgrzewanego płynu. Aby uniknąć tego ryzyka mieszaj płyn przed, w trakcie i po podgrzaniu.
  - w przypadku oparzenia, postępuj zgodnie z podanymi niżej zasadami pierwszej pomocy
  - zanurz poparzone miejsce w zimnej wodzie na 10 minut.
  - załóż czysty jałowy opatrunek
  - nie stosuj żadnych kremów, olejków ani płynów do przemywania ran

Nigdy nie wypełniaj naczyńa po brzegi i wybieraj naczynia szersze na górze niż u dołu.

Zawsze sprawdź temperaturę odżywki czy mleka zanim podasz je niemowlęciu.

Nigdy nie podgrzewaj dziecięcych butelek zamkniętych lub z założonym smoczkiem. W przypadku przegrzania taka butelka może wybuchnąć.

9. Zwracaj uwagę, aby nie uszkodzić przewodu zasilającego
  - nie zanurzaj w wodzie przewodu zasilającego ani wtyczki sieciowej, przewód trzymaj z dala od gorących powierzchni
  - nie włączaj kuchenki jeśli przewód sieciowy lub wtyczka zasilająca są uszkodzone
10. W trakcie otwierania drzwiczek kuchenki stan w odległości wyciągniętego ramienia. Gorące powietrze lub para raptownie wypuszczone z kuchenki może poparzyć.
11. Wnętrze kuchenki utrzymuj w czystości. Resztki żywności i rozpryskany tłuszcz mogą uszkodzić powłoki lakiernicze lub zmniejszyć sprawność kuchenki.

12. W trakcie pracy kuchenki mogą być słyszalne „kliknięcia” i trzaski zwłaszcza podczas procesu odmrażania. Są one spowodowane zmianami mocy wyjściowej. Jest to zjawisko normalne.
13. Jeśli kuchenka mikrofalowa pracuje bez obciążenia (jest pusta), dla bezpieczeństwa moc mikrofal zostaje automatycznie wyłączona. Włączyć można ją ponownie dopiero po upływie 30 minut.

## Ważna instrukcja bezpieczeństwa

- W trakcie przygotowania potraw w pojemnikach jednorazowych wykonanych z tworzyw sztucznych papieru lub innych palnych materiałów, musisz od czasu do czasu zaglądać do kuchenki.
- Nigdy nie zezwalaj małym dzieciom samodzielnie włączać kuchenki mikrofalowej lub bawić się nią. Nigdy nie przechowuj rzeczy, które interesują dzieci w pobliżu lub nad kuchenką.
- Jeśli uszkodzone są drzwiczki lub inna część kuchenki, nie wolno jej włączać póki nie zostanie zreperowana przez montera z fachowego serwisu.
- Nie wolno zdejmować pokrywy kuchenki lub naprawiać jej samodzielnie. Osoby tak postępujące mogą narazić się na promieniowanie mikrofalowe.
- Dzieci mogą obsługiwać kuchenkę mikrofalową tylko pod warunkiem, że wytłumaczono im w zrozumiały dla nich sposób jak należy to robić i jakie zagrożenia się z tym wiążą.

## Instalacja kuchenki

Umieść kuchenkę na płaskiej poziomej powierzchni, odpowiednio wytrzymałej do utrzymania masy urządzenia.

1. Przed instalacją sprawdź, czy w miejscu ustawienia kuchenka będzie miała odpowiednią wentylację poprzez zachowanie co najmniej 10 cm wolnej przestrzeni z boku i z tyłu oraz co najmniej 20 cm powyżej. Ustaw kuchenkę przynajmniej 85 cm nad podłogą.
2. Usuń wszystkie elementy opakowania z wnętrza kuchenki. Załóż pierścień obrotowy i talerz szklany. Sprawdź czy talerz swobodnie się obraca.
3. Postaw kuchenkę tak by mieć łatwy dostęp do gniazda sieciowego, do którego zostanie ona podłączona.

**Uwaga!** Nigdy nie blokuj przepływu powietrza wokół kuchenki, gdyż może to spowodować przegrzanie i automatyczne wyłączenie się kuchenki. Pozostanie ona w takim stanie do czasu aż się schłodzi.

Pamiętaj, by podłączyć kuchenkę do standardowego gniazda zasilania z bolcem uziemiającym o napięciu 230 V/50 Hz.

**Uwaga!** Uszkodzony przewód zasilający może być wymieniony na inny, tylko ściśle odpowiadający wymaganiom producenta. Gdy znajdzie konieczność wymiany przewodu, zleć tę naprawę autoryzowanemu serwisowi.

Nie instaluj kuchenki mikrofalowej w środowisku zbyt gorącym lub zbyt wilgotnym np. w pobliżu pieca czy kaloryfera.

Jeśli konieczne stanie się użycie kabla przedłużającego, musi on spełniać te same wymagania co kabel zasilający, w który wyposażona jest kuchenka.

Zanim po raz pierwszy włączysz kuchenkę, przetrzyj wilgotną szmatką jej wnętrze i uszczelnienie drzwiczek.

## Gotowanie kombinowane

Oto tabela przydatności podczas obróbki w kuchence naczyń z niektórych materiałów.

Rodzaj naczynia	Gotowanie mikrofalowe	Opiekanie na grilu	Gotowanie kombinowane
Szkoło żaroodporne	Tak	Tak	Tak
Szkoło zwykłe	Nie	Nie	Nie
Ceramika żaroodporna	Tak	Nie	Nie
Plastik odporny na mikrofałe	Tak	Nie	Nie
Papier kuchenny	Tak	Nie	Nie
Tacki aluminiowe	Nie	Tak	Nie
Stojak metalowy	Nie	Tak	Nie
Folia aluminiowa, foliowe pojemniki	Nie	Tak	Nie

## Elementy kuchenki

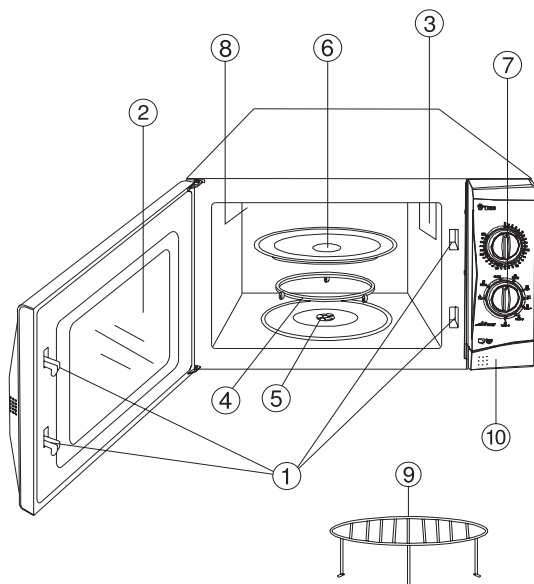

1. System zamykający drzwi
2. Okienko
3. Otwory wentylacyjne
4. Łącznik
5. Pierścień obrotowy
6. Talerz szklany
7. Panel kontrolny
8. Grill
9. Stojak metalowy
10. Przycisk otwierania drzwi

## Panel kontrolny

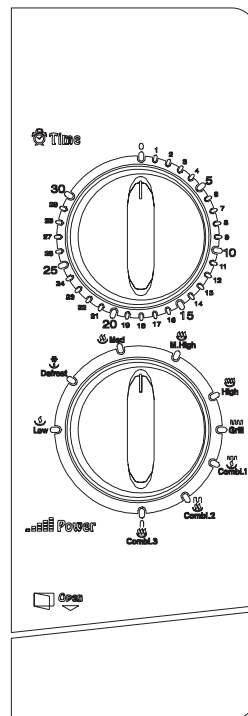

Panel kontrolny tego modelu kuchenki ograniczony jest do dwóch pokręteł: pokręta czasu i pokręta mocy kuchenki.

### **Pokręto czasu TIME**

Pokrętem tym ustawiasz czas obróbki w poszczególnych trybach (do 30min)

### **Pokręto mocy POWER**

Używając tego pokręta można ustalić poziom mocy kuchenki dla określonej obróbki.

## Gotowanie mikrofalowe

Corzystanie z mikrofal przewidziano na pięciu poziomach mocy

	Moc wyjściowa	Opis
1	18% mocy maksymalnej	Low (poziom niski)
2	36% mocy maksymalnej	Defrost (rozmarzanie)
3	58% mocy maksymalnej	Medium (poziom średni)
4	81% mocy maksymalnej	M. High (poziom średnio-wysoki)
5	100% mocy maksymalnej	High (poziom wysoki)

## Opiekanie Grillowanie - GRILL

Skorzystaj z tej funkcji jeśli zamiast gotowania chcesz upiec potrawę wewnątrz kuchenki. Niezastąpiona jest w wypadku obróbki mięsa, drobiu, ryb i zapiekanek.

## Gotowanie kombinowane

Są trzy programy kombinowane:

Program	Moc gotowania mikrofalowego	Moc opiekania	Zastosowanie
1	Niska (30%)	Wysoka (70%)	Ryby, ziemniaki, au gratin (potraw zapiekanych)
2	Średnia (49%)	Średnia (51%)	Naleśnik, omlety, puddingi, odgrzewanie ziemniaków i drobiu
3	Średnio-wysoka (67%)	Niska (33%)	Drób

## Obsługa

Aby włączyć program gotujący należy:

1. Włożyć potrawę do wnętrza kuchenki i zamknąć drzwiczki
2. Ustawić pokrętkę POWER (Moc) wybierając odpowiedni poziom mocy kuchenki lub program gotujący.
3. Ustawić pokrętkę TIME, czas obróbki potrawy.

### Uwaga!

Kuchenka zaczyna pracę w momencie ustawienia zegara.

Jeśli czas gotowania ma być krótszy niż 2 minuty, ustaw dwie minuty lub ponad, a następnie kręcąc gałką w lewo precyzyjnie ustaw wskazówkę pomiędzy „1 min” a „2 min”.

Pamiętaj, by po wcześniejszym zakończeniu lub przerwaniu gotowania zawsze ustawić pokrętkę TIME (czasu) na „0”.

Otworzenie drzwiczek kuchenki przyciskiem „Open” powoduje natychmiastową przerwę w pracy kuchenki. Zamknięcie drzwi wznowia proces pracy.

## Czyszczenie kuchenki

Aby uniknąć gromadzić się resztek żywności oraz tłuszczu wewnątrz i na zewnątrz kuchenki należy regularnie czyścić następujące elementy:

- powierzchnie zewnętrzne i wewnętrzne
- drzwi oraz uszczelki
- talerz szklany i pierścień obrotowy

### Uwaga!

Przed czyszczeniem kuchenki zawsze wyłączaj ją z kontaktu.

Pamiętaj by przed czyszczeniem poczekać aż kuchenka schłodzi się do temperatury umożliwiającej wykonanie tej czynności bez niebezpieczeństwa poparzenia się.

Zawsze sprawdzaj czy uszczelki drzwiczek kuchenki są czyste i czy drzwiczki zamykają się prawidłowo (szczelnie).

Nieregularne czyszczenie lub zaniechanie czyszczenia kuchenki może doprowadzić do uszkodzenia urządzenia lub sytuacji niebezpiecznej dla zdrowia obsługującego.

1. Zmywaj powierzchnie zewnętrzne delikatną szmatką lekko zwilżoną w ciepłej wodzie z mydłem. Następnie przetrzyj je wilgotną szmatką i wytrzyj do sucha.
2. Usuń wszystkie plamy powstałe na wewnętrznych powierzchniach za pomocą szmatki lekko zwilżonej w ciepłej wodzie z mydłem. Następnie przetrzyj je wilgotną szmatką i wytrzyj do sucha.
3. Aby usunąć stwardniałe resztki żywności i usunąć przykry zapach należy wewnątrz (na szklanym talerzu umieścić naczynie z rozcieńczonym sokiem cytrynowym i podgrzewać je przez 10 minut z maksymalnym poziomem mocy.
4. Jeśli jest to konieczne po każdorazowym użyciu umyj szklany talerz.

### Uwaga!

Pod żadnym pozorem nie wlewaj wody do otworów wentylacyjnych.

Nigdy nie używaj materiałów ściernych ani rozpuszczalników chemicznych.

Sprawdź po czyszczeniu uszczelki, czy nie zostały w nich cząstki zanieczyszczeń lub osadów przeszkadzających w ich szczelnym zamknięciu.

## Konserwacja i naprawa

Pamiętaj że kuchenki nie można używać gdy:

- uszkodzone są zawiasy drzwiczek
- uszkodzone są uszczelki drzwiczek
- wygięta jest obudowa kuchenki

W takim wypadku należy oddać kuchenkę do naprawy. Naprawy może dokonać tylko autoryzowany serwis. Jeśli masz wątpliwości co do poprawności jej działania wyłącz ją, wyjmij wtyczką z gniazda i skontaktuj z najbliższym punktem serwisowym.

Nigdy nie zdejmuj osłony (obudowy) zewnętrznej z kuchenki.

Jeśli nie masz zamiaru używać kuchenki przez dłuższy czas, odłącz ją od prądu i umieść w miejscu suchym i pozbawionym kurzu.

### Uwaga!

Kuchenka nie jest przeznaczona do użytkowania w warunkach przemysłowych w celach zarobkowych.

### Uwaga!

Konstrukcja produktu i parametry techniczne mogą ulec zmianie bez wcześniejszego powiadomienia. Dotyczy to przede wszystkim parametrów technicznych, oprogramowania oraz podręcznika użytkownika. Niniejszy podręcznik użytkownika służy ogólnej orientacji dotyczącej obsługi produktu.

Produkt oraz akcesoria do kuchenki mogą się różnić od tych opisanych w instrukcji.

Producent i dystrybutor nie ponoszą żadnej odpowiedzialności tytułem odszkodowania za jakiegokolwiek nieścisłości wynikające z błędów w opisach występujących w niniejszej instrukcji użytkownika.

## Kilka porad

Podczas podgrzewania płynów w szkle lub filizankach, w naczyniu powinna znaleźć się metalowa łyżeczka, aby zapobiec wykipieniu cieczy.

Zapamiętaj żelazną regułę – podwójna ilość, podwójny czas.

Nigdy nie należy podgrzewać w kuchence oleju lub tłuszczu, który chcą państwo następnie wykorzystać do

pieczenia lub smażenia w głębokim tłuszczu. Może to doprowadzić do ciężkich oparzeń.

Najlepiej do gotowania używać naczyń o kształtach okrągłych lub owalnych, płaskich i szerokich niż wysokich i wąskich – im szersza forma, tym większa powierzchnia, na którą mogą oddziaływać mikrofałe.

Podczas rozmrażania lub gotowania większych kawałków mięsa nie należy zapomnieć o ich odwróceniu w połowie czasu gotowania.

Cienkie części gotują się szybciej niż grube, powinno się zatem na talerzu obrotowym układać żywność grubą stroną na zewnątrz, a cienką do środka talerza

Ostrożnie z przyprawami. Kuchenka mikrofalowa pozwala wykluczyć większość przypraw, ze względu na zachowanie własnego smaku potrawy. Należy zatem bardzo uważać z używaniem zwłaszcza soli.

Jeśli chcesz podgrzać w kuchence napój, nie przykrywaj go.

Przykrycie wszelkich produktów chrupkich lub i podgrzewanie ich rozmiękczy je.

Jeśli chcą Państwo uzyskać chrupiącą skórkę na pieczonym na grillu mięsie, tuż przed końcem pieczenia należy skropić mięso dwu- lub trzykrotnie słoną wodą.

Nigdy nie sól mięsa przed pieczeniem – będzie zbyt suche.

## Specyfikacja

**Porbór mocy:** 1200W (Mikrofałe), 1000W (Grill)

**Szacunkowa moc mikrofał:** 700W

**Częstotliwość operacyjna:** 2450MHz

**Wymiary zewnętrzne:**

295mm x 458mm x 365mm (wys.) x (szer.) x (głęb.)

**Wymiary wewnętrzne:**

206mm x 275mm x 284mm (wys.) x (szer.) x (głęb.)

**Pojemność:** 17 litrów

**Wielkość talerza:** 270mm

**Zasilanie:** ~230V/50Hz

**Waga:** 12,8kg



## INFORMACJA O PRAWIDŁOWYM POSTĘPOWANIU W PRZYPADKU UTYLIZACJI URZĄDZEŃ ELEKTRONICZNYCH I ELEKTRYCZNYCH

Umieszczony na naszych produktach symbol przekreślonego kosza na śmieci informuje, że nieprzydatnych urządzeń elektrycznych czy elektronicznych nie można wyrzucać razem z odpadami gospodarczymi.

Właściwe działanie w wypadku konieczności utylizacji urządzeń czy podzespołów lub ich recyklingu polega na oddaniu urządzenia do punktu zbiórki, w którym zostanie ono bezpłatnie przyjęte. W niektórych krajach produkt można oddać podczas zakupu nowego urządzenia.

Prawidłowa utylizacja urządzenia daje możliwość zachowania naturalnych zasobów Ziemi na dłużej i zapobiega degradacji środowiska naturalnego. Informacje o punktach zbiórki urządzeń wydają właściwe władze lokalne.

Nieprawidłowa utylizacja odpadów zagrożona jest karami przewidzianymi prawem obowiązującym na danym terenie.



Najszybszą metodą rozwiązania wielu problemów jest kontakt z naszym Działem Obsługi Klienta.

**tel: +48 22 332 34 63 lub e-mail: [serwis@manta.com.pl](mailto:serwis@manta.com.pl)  
od poniedziałku do piątku w godz. 9.00-17.00**

Producent zastrzega sobie możliwość wprowadzenia zmian w specyfikację produktu bez uprzedzenia.

Weight of Product (Waga produktu): 12.8kg

37132



Made in P.R.C.  
**FOR MANTA EUROPE**