



MANTA®

Instrukcja obsługi
User's Manual
Návod k obsluze
Használati útmutató

MM461



Aby zapewnić prawidłową obsługę sprzętu
zapoznaj się dokładnie z instrukcją
i zachowaj ją na przyszłość.

To ensure proper use of this product
please read this User's Manual carefully
and keep for future reference.

Microwave with Grill Function

Instukcja obsługi

ŚRODKI OSTROŻNOŚCI, DLA UNIKNIĘCIA MOŻLIWEGO NARAŻENIA SIĘ NA NADMIERNE DZIAŁANIE ENERGII MIKROFALOWEJ

- Nie wypróbowywać działania tej kuchenki przy otwartych drzwiczkach, ponieważ praca przy otwartych drzwiczkach może spowodować szkodliwe narażenie się na działanie energii mikrofalowej. Nie dopuszczaj do złamania ani jakiegokolwiek majsterkowania przy mechanizmach zabezpieczających.
- Nie umieszczaj żadnych przedmiotów pomiędzy frontową powierzchnią kuchenki mikrofalowej, a drzwiczkami, ani nie pozwalaj na akumulację osadów brudu ani środka czyszczącego na powierzchniach uszczelniających.
- Nie używaj uszkodzonej kuchenki mikrofalowej. Szczególnie ważne jest właściwe zamknięcie drzwiczek i że nie są uszkodzone poniższe elementy:
 - Drzwiczki (wygięcie),
 - Zawiasy i zasuwy (uszkodzenie lub poluzowanie),
 - Uszczelnienia drzwiczek i powierzchni uszczelniających.

Nie wolno nikomu zlecać regulacji, ani naprawy kuchenki mikrofalowej, za wyjątkiem odpowiednio przeszkolonego personelu serwisowego.

Ważne instrukcje bezpieczeństwa

Jeżeli stosuje się urządzenie elektryczne, należy przestrzegać podstawowych zasad bezpieczeństwa, włączając w to:

OSTRZEŻENIE:

Aby zmniejszyć zagrożenie poparzenia, porażenia elektrycznego, pożaru, doznania urazów ciała lub narażenia się na działanie nadmiernej energii mikrofalowej należy:

- Przeczytać wszystkie instrukcje przed zastosowaniem urządzenia.
- Stosować to urządzenie, wyłącznie w celach, do których jest ono przeznaczone, zgodnie z opisem w tej instrukcji obsługi. Nie poddawać tego urządzenia działaniu środków chemicznych ani oparów powodujących korozję. Ten rodzaj kuchenki mikrofalowej jest celowo zaprojektowany do podgrzewania, gotowania lub suszenia żywności. Nie jest ona przeznaczona do użytku przemysłowego ani laboratoryjnego.
- Nie uruchamiać pustej kuchenki.
- Nie włączać tego urządzenia, jeżeli jego kabel zasilający lub wtyczka są uszkodzone, jeżeli nie działa

ono prawidłowo, lub jeżeli zostało ono uszkodzone lub upuszczone. Jeżeli kabel zasilający jest uszkodzony, to producent lub jego agent serwisowy, albo pracownik o podobnych kwalifikacjach musi go wymienić, aby nie dopuścić do zagrożenia.

OSTRZEŻENIE:

Pozwolenie na stosowanie kuchenki bez nadzoru przez dzieci, może mieć wyłącznie miejsce po udzieleniu im odpowiednich instrukcji, w taki sposób, że dziecko będzie potrafiło korzystać z tej kuchenki w sposób bezpieczny i będzie rozumiało zagrożenia wynikające z niewłaściwego stosowania.

- Aby zmniejszyć ryzyko pożaru w komorze kuchenki mikrofalowej:
 - Podczas podgrzewania żywności w plastikowych lub papierowych pojemnikach, należy systematycznie sprawdzać kuchenkę ze względu na możliwość zapalenia się.
 - Przed umieszczeniem torebki papierowej lub worka foliowego w kuchence, należy z nich zdjąć wiązania.
 - Jeżeli zauważy się dym, należy wyłączyć przełącznik lub wyjąć wtyczkę urządzenia i zostawić drzwiczki zamknięte, aby stłumić płomień.
 - Nie należy stosować komory kuchenki do celów przechowywania. Nie pozostawiać w komorze kuchenki papierów, sprzętu kuchennego ani żywności, gdy jej się nie używa.

OSTRZEŻENIE:

Żywności płynnej, ani o innej konsystencji nie należy podgrzewać w szczelnie zamkniętych pojemnikach, gdyż może dojść do eksplozji.

- Podgrzewanie napojów w kuchence mikrofalowej może doprowadzić do opóźnionego wybuchowego wrzenia i dlatego należy zachować ostrożność przy manipulowaniu pojemnikiem.
- Nie należy smażyć potraw na tłuszczu w kuchence mikrofalowej. Gorący olej może uszkodzić elementy kuchenki i sprzęt kuchenny, a nawet można się poparzyć.
- Nie powinno się podgrzewać w kuchence mikrofalowej jajek w skorupkach ani gotowanych na twardo całych jajek, ponieważ mogą one eksplodować nawet po zakończeniu grzania w mikrofalówce.
- Produkty żywnościowe o grubej skórce, takie jak ziemniaki, kabaczki, jabłka i kasztany należy przekłuć przed gotowaniem.
- Zawartość butelek do karmienia i naczyń dla dzieci należy wymieszać lub wstrząsnąć i sprawdzić ich temperaturę przed podaniem, aby uniknąć oparzeń.

- Naczynia kuchenne mogą się nagrzać od gorącej potrawy. Może zaistnieć konieczność zastosowania uchwytów do naczyń, aby nimi manipulować.
- Należy sprawdzić, dany sprzęt kuchenny, czy nadaje się do stosowania w kuchence mikrofalowej.

OSTRZEŻENIE:

Tylko pracownik przeszkolony może wykonywać czynności serwisowe i naprawcze, tam gdzie istnieje konieczność demontażu jakiegokolwiek osłony, która zabezpiecza przed narażeniem na działanie energii mikrofalowej. Dla innych osób jest to niebezpieczne.

- Produkt ten należy do Grupy 2 Klasy B sprzętu ISM. Określenie Grupy 2, która obejmuje wszystkie urządzenia sprzętowe ISM (Przemysłowe, Naukowe i Medyczne), w których energia o częstotliwości radiowej jest celowo generowana i (lub) wykorzystywana w formie promieniowania elektromagnetycznego do obróbki materiałów i sprzętu do drażenia iskrowego. Sprzęt zaliczany do Klasy B, to sprzęt nadający się do stosowania w instalacjach domowych i w instalacjach bezpośrednio podłączonych do sieci zasilania niskiego napięcia, która zasilą budynki wykorzystywane do celów mieszkalnych.

Uwaga!

Mikrofała nie jest przeznaczona do użytkowania w warunkach przemysłowych w celach zarobkowych.

Uwaga!

Konstrukcja produktu i parametry techniczne mogą ulec zmianie bez wcześniejszego powiadomienia. Dotyczy to przede wszystkim parametrów technicznych oraz podręcznika użytkownika. Niniejszy podręcznik użytkownika służy ogólnej orientacji dotyczącej obsługi produktu.

Produkt oraz akcesoria do mikrofały mogą się różnić od tych opisanych w instrukcji.

Producent i dystrybutor nie ponoszą żadnej odpowiedzialności tytułem odszkodowania za jakiegokolwiek nieścisłości wynikające z błędów w opisach występujących w niniejszej instrukcji użytkownika.

Instalacja

- Upewnić się, że wszystkie materiały pakunkowe usunięto z komory kucharki.

OSTRZEŻENIE:

Sprawdzić kucharkę mikrofalową, czy nie jest w jakikolwiek sposób uszkodzona, tak jak np. nieosiowo ustawione lub wygięte drzwiczki uszkodzone uszczelki drzwiowe i powierzchnie uszczelniające, uszkodzone lub luźne zawiasy i zasuwy oraz wgniecenia w piekarniku lub na drzwicz-

kach. W przypadku jakiegokolwiek uszkodzenia, nie wolno stosować kucharki i należy skontaktować się z wykwalifikowanymi pracownikami serwisu.

- Ta kucharka mikrofalowa musi stać na płaskiej, stabilnej powierzchni do podtrzymania jej ciężaru wraz z najcięższą potrawą, którą można gotować w kuchence.
- Nie umieszczać kucharki mikrofalowej w miejscach gdzie jest gorąco, wilgotno i w atmosferze pary, ani w sąsiedztwie materiałów palnych.
- Dla prawidłowego działania, kucharka mikrofalowa musi mieć zapewniony dostateczny przepływ powietrza. Należy zostawić 20 cm przestrzeni powyżej kucharki, 10 cm z tyłu i 5 cm po obu bokach. Nie wolno zakrywać, ani blokować żadnych otworów znajdujących się na urządzeniu. Nie demontować nóżek.
- Nie używać kucharki bez płyty szklanej, wspornika rolkowego, ani wałka w ich właściwym położeniu.
- Należy upewnić się, że kabel zasilający nie jest uszkodzony i nie przebiega pod kucharką mikrofalową, ani nad jakąkolwiek gorącą lub szorstką powierzchnią.
- Gniazdko musi być łatwodostępne, tak aby można było z niego łatwo wyłączyć wtyczkę w sytuacjach awaryjnych.
- Nie należy używać kucharki mikrofalowej na zewnątrz.

Interferencja radiowa

Praca kucharki mikrofalowej może zakłócać działanie radioodbiorników, TV lub podobnego sprzętu.

Jeżeli występuje interferencja, to można ją zmniejszyć lub wyeliminować podejmując następujące sposoby działania:

- Wyczyścić drzwi i powierzchnie uszczelniające kucharki mikrofalowej.
- Zmienić orientację anteny odbiorczej radiowej lub telewizyjnej.
- Zmienić położenie mikrofałówki w stosunku do odbiornika.
- Oddalić kucharkę mikrofalową od odbiornika.
- Włączyć wtyczkę kucharki mikrofalowej do innego gniazdka, tak, aby kucharka i odbiornik korzystały z różnych gałęzi obwodów.

Instrukcje uziemienia

Urządzenie to musi być uziemione. Kucharka mikrofalowa jest wyposażona w kabel zasilający z przewodem uziomowym i z wtyczką uziomową. Należy ją włączyć do uziomowego gniazdka ściennego, które jest prawidłowo zain-

stalowane i uziemione. W przypadku zwarcia elektrycznego, uziemienie zmniejsza niebezpieczeństwo porażenia elektrycznego przy pomocy przewodu ucieczkowego dla prądu elektrycznego. Zaleca się, aby instalować oddzielne przewody, wyłącznie na potrzeby kuchenki mikrofalowej. Stosowanie wysokiego napięcia jest niebezpieczne i może spowodować pożar lub inny wypadek, który może uszkodzić kuchenkę mikrofalową.

OSTRZEŻENIE:

Niewłaściwe stosowanie wtyczki uziomowej może spowodować zagrożenie porażenia elektrycznego.

Uwaga:

- Jeżeli są jakieś pytania na temat uziemienia lub instrukcji elektrycznych, należy skontaktować się z wykwalifikowanym elektrykiem lub z osobą serwisu.
- Ani producent, ani dealer nie może przyjąć jakiegokolwiek odpowiedzialności za uszkodzenie kuchenki mikrofalowej ani za obrażenia ciała spowodowane nieprzestrzeganiem metod podłączenia elementów elektrycznych.

Przewody w tej sieci kablowej są kolorowane zgodnie z poniższymi kodami:

Zielony i żółty – ZIEMIA

Niebieski – NEUTRALNY

Brązowy – PRĄDOWY

Zasady gotowania mikrofalowego

- Dokładnie przygotować potrawę. Najgrubsze miejsca skierować na zewnątrz naczynia.
- Przestrzegać czasu gotowania. Do gotowania wykorzystaj najkrótszy podany czas i ewentualnie gotować dłużej, jeżeli istnieje taka potrzeba. Potrawa mocno przypalona może dymić lub zapalić się.
- Przykrywać potrawy podczas gotowania. Pokrywkę przeciwdziałają rozpryskom i pomagają w równomiernym gotowaniu potraw.
- Raz na cykl mikrofalowy należy obrócić potrawy, aby przyspieszyć gotowanie takich dań jak kurczaki lub hamburgery. Duże kawałki, takie jak pieczenie, należy przynajmniej raz obrócić.
- Zmieniać położenie potraw takich jak klopsy w poziomie gotowania, zarówno od góry do dołu, jak i od środka naczynia na zewnątrz.

Przed wezwaniem serwisu

Jeżeli kuchenka mikrofalowa nie działa, należy:

- Sprawdzić, czy wtyczka kuchenki jest włączona prawidłowo. Jeżeli nie, wyjąć wtyczkę z gniazdka, odczekać 10 sekund i ponownie dobrze ją włączyć.
- Sprawdzić, czy bezpiecznik w obwodzie nie jest przepalony, lub czy włączony jest główny wyłącznik automatyczny. Jeżeli działają one prawidłowo, to sprawdzić gniazdko innym urządzeniem.
- Dla pewności sprawdzić, czy panel sterowania jest prawidłowo zaprogramowany i czy nastawiony jest programator.
- Dla pewności sprawdzić, czy drzwi są dobrze zamknięte z zastosowaniem systemu blokady zabezpieczenia drzwi. W przeciwnym wypadku, energia mikrofalowa nie będzie wpływać do wnętrza kuchenki.

JEŻELI ŻADNE POWYŻSZE DZIAŁANIE NIE JEST SKUTECZNE, NALEŻY SKONTAKTOWAĆ SIĘ Z WYKwalifikowanym technikiem. Nie należy próbować samodzielnie regulować ani naprawiać kuchenki mikrofalowej.

Wskazówki o naczyniach kuchennych

- Idealnym materiałem na naczynia do kuchenki mikrofalowej jest materiał, który nie zatrzymuje mikrofal; pozwala on na przechodzenie energii przez pojemnik i na ogrzewanie potrawy.
- Mikrofala nie przechodzi przez metal, a więc nie powinno się stosować naczyń metalowych ani naczyń z metalowymi zdobieniami.
- Nie należy stosować papieru z makulatury do gotowania mikrofalowego, gdyż może on zawierać małe elementy metalowe, które mogą spowodować iskrzenie i (lub) ogień.
- Zaleca się stosowanie naczyń okrągłych i (lub) owalnych, a nie kwadratowych ani (lub) prostokątnych, ponieważ żywność w narożnikach ma tendencję do nadmiernego gotowania się.
- Można wykorzystać wąskie paski folii aluminiowej, aby nie dopuścić do nadmiernego gotowania odkrytych obszarów. Mimo wszystko, należy zachować ostrożność i nie stosować za dużo folii i zachować odległość 1 cala (2,54 cm) pomiędzy folią, a komorą kuchenki mikrofalowej.

Poniższy wykaz stanowi generalny przewodnik, pomocny w wyborze właściwych naczyń kuchennych:

Rodzaj naczynia	Gotowanie mikrofalowe	Opiekanie na grilu	Gotowanie kombinowane
Szko żaroodporne	Tak	Tak	Tak
Szko zwykłe	Nie	Nie	Nie
Ceramika żaroodporna	Tak	Tak	Tak
Plastik odporny na mikrofałe	Tak	Nie	Nie
Papier kuchenny	Tak	Nie	Nie
Tacki aluminiowe	Nie	Tak	Nie
Stojak metalowy	Nie	Tak	Nie
Folia aluminiowa, foliowe pojemniki	Nie	Tak	Nie

Budowa kuchenki

1. System bezpiecznej blokady drzwiczek
2. Okno kuchenki mikrofalowej
3. Wywietrznik kuchenki
4. Wałek
5. Pierścień obrotowy
6. Talerz szklany
7. Panel sterowania
8. Grzejnik grilla
9. Stojak metalowy

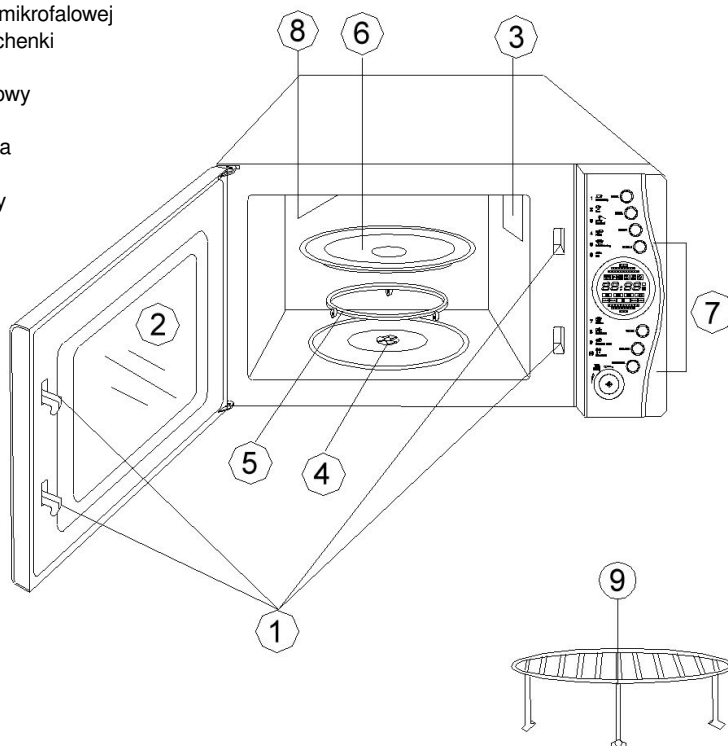

Panel sterowania

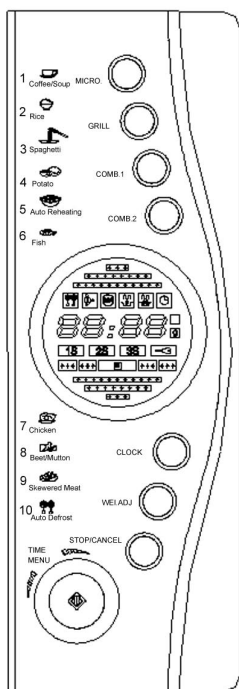

EKRAN WYŚWIETLACZA – Wyświetlane są: czas gotowania, moc, parametry i aktualny czas.

MICRO. – Nacisnąć, aby wybrać poziom mocy mikrofal.

GRILL – Nacisnąć, aby nastawić program gotowania grillowego.

WEI.ADJ. – Nacisnąć, aby wybrać wagę potrawy, która ma być gotowana lub rozmrażana.

COMB.1/COMB.2 – Nacisnąć, aby ustawić program gotowania kombinowanego.

TIME/MENU (TARCZA) – Obracać, aby ustawić czas gotowania lub wybrać auto-menu.

START – Nacisnąć, aby uruchomić program gotowania.

CLOCK – Nacisnąć, aby wybrać ilość potrawy. Nacisnąć i przytrzymać, aby ustawić czas.

STOP/CANCEL – Dotknąć, aby zatrzymać program gotowania lub anulować wszystkie poprzednie ustawienia przed rozpoczęciem gotowania.

Użytkowanie

Sygnaly dźwiękowe podczas wprowadzania ustawień kuchenki mikrofalowej

JEDEN SYGNAŁ DŹWIĘKOWY: Kuchenka akceptuje wprowadzenie.

DWA SYGNAŁY DŹWIĘKOWE: Kuchenka nie akceptuje wprowadzenia. Sprawdź i spróbuj ponownie.

Nastawienie zegara

1. W trybie oczekiwania, nacisnąć i przytrzymać 3 sekundy przycisk CLOCK.
2. Wybrać ustawienie zegara w cyklu 24 lub 12 godzinnym poprzez dotknięcie klawisza CLOCK.
3. Obracać tarczą TIME/MENU, aż wyświetli się właściwa godzina.
4. Nacisnąć klawisz CLOCK.
5. Obracać tarczą TIME/MENU, aż wyświetli się właściwa minuta.
6. Celem zatwierdzenia, nacisnąć klawisz CLOCK.

Gotowanie mikrofalowe

Gotowanie mikrofalowe umożliwia dostosowanie mocy gotowania i czasu do wymagań. Najpierw należy wybrać poziom mocy przez kilkakrotne naciśnięcie przycisku MICRO. (patrz tabela poniżej). Następnie, należy ustawić czas gotowania (maksimum 95), przed wciśnięciem przycisku START.

Ilość wciśnień	Moc gotowania
1 razy	100% (P-HI)
2 razy	80% (P-80)
3 razy	60% (P-80)
4 razy	40% (P-80)
5 razy	20% (P-80)
6 razy	0% (P-80)

Żałujemy, że chcemy gotować przez 5 minut przy poziomie mocy 60%.

1. 3 razy nacisnąć przycisk MICRO.
2. Obracać tarczą TIME/MENU, aż wyświetli się właściwy czas gotowania (5:00).
3. Nacisnąć przycisk START.

UWAGA:

1. Jeżeli chcesz na chwilę przerwać sesję gotowania, to należy 1 raz nacisnąć przycisk STOP/CANCEL, a następnie można ponownie rozpocząć gotowanie przez naciśnięcie START; lub nacisnąć STOP/CANCEL dwa razy, aby anulować całkowicie program gotowania.
2. Po upływie czasu gotowania, system wyda czterokrotny dźwięk i wyświetli się hasło END. Przed rozpoczęciem nowej sesji gotowania, nacisnąć płytkę STOP/CANCEL, aby anulować wyświetlanie i zresetować system.

Gotowanie grilowe

Przy gotowaniu ogrzewaniem promiennikowym, działanie jest dokładnie takie samo jak przy gotowaniu mikrofalowym, ale wynik może się nieco różnić, ponieważ każda z technik gotowania jest przeznaczona dla określonego rodzaju potrawy. W tym przypadku są to cienkie plastry mięsa, polędwica wołowa i kielbaski.

Na przykład, aby gotować za pomocą fali radiacyjnej przez 12 minut, należy:

1. Nacisnąć płytkę GRILL.
2. Ustawić tarczę TIME/MENU na 12:00.
3. Nacisnąć przycisk START.

Mikrofała + grill

Ta opcja pozwala na połączenie gotowania grillowego i mikrofalowego w dwóch różnych ustawieniach. Najpierw nacisnąć ten przycisk jeden raz, aby wybrać właściwe ustawienie kombinacji, a następnie, po ukazaniu się znaku gotowości na ekranie wprowadzić żądany czas gotowania przez obrót tarczą TIME/MENU. Po naciśnięciu przycisku startowego, system rozpocznie odliczanie.

KOMBINACJA 1

30% czasu na gotowanie mikrofalowe, 70% na gotowanie grilowe. Odpowiednie do ryb, ziemniaków lub au gratin.

Zalóżmy, że chcemy nastawić kombinację 1 gotowania przez 25 minut.

1. 1 raz nacisnąć przycisk COMB. 1
2. Ustawić TIME/MENU na 25:00.
3. Nacisnąć START.

KOMBINACJA 2

55% czasu na gotowanie mikrofalowe, 45% na gotowanie grilowe. Stosować do omeletów puddingowych, pieczonych ziemniaków i drobiu.

Zalóżmy, że chcemy nastawić kombinację 2 gotowania przez 12 minut.

1. Nacisnąć przycisk COMB.2.
2. Ustawić TIME/MENU na 12:00.
3. Nacisnąć przycisk START

Menu gotowania i auto rozmrażanie

Do potraw lub niżej podanych trybów gotowania, nie ma konieczności programowania czasu trwania procesu ani mocy gotowania. Wystarczy podać rodzaj potrawy, którą chcemy gotować, oraz wagę tej potrawy.

1. Obracać tarczą TIME/MENU w kierunku przeciwnym do ruchu wskazówek zegara, aby wybrać kod potrawy, która ma być gotowana.
2. Podać wagę potrawy przez kilkakrotne naciśnięcie przycisku WEI.ADJ., sprawdzić na wyświetlaczu wagę, która powinna być równa ciężarowi potrawy umieszczonej w kuchenke mikrofalowej.
3. Nacisnąć START.

Kod i (lub) Menu automatycznego gotowania

Kod potrawy	UWAGI
1. Kawa/zupa	1. Użytkownik powinien wprowadzić do systemu wagę, aby określić czas potrzebny do wykonania zadania, bez wprowadzania czasu gotowania przez użytkownika, który może nie wiedzieć, ile czasu potrzeba na gotowanie.
2. Ryż	
3. Spaghetti	
4. Ziemniaki	
5. Auto odgrzewanie	2. Przy potrawach oznaczonych kodami 7 (kurczak), 8 (wołowina/baranina), 9 (mięso z rożną), kuchenka mikrofalowa wydaje sygnał dźwiękowy w połowie czasu gotowania, aby przypomnieć użytkownikowi o konieczności obrócenia potrawy w celu jej równomiernego gotowania.
6. Ryby	3. Spaghetti: Właściwe ustawienie gotowania wrzącej wody. Po upływie 1/3 czasu rozmrażania, system robi przerwę; użytkownicy powinni obrócić potrawę, aby zapewnić równomierność gotowania w tym momencie.
7. Kurczak	
8. Wołowina/Baranina	
9. Mięso z rożna	
10. Auto rozmrażanie	

Gotowanie wielostopniowe

Wasza kuchenka mikrofalowa może być programowana w ilości do 3 automatycznych cykli gotowania.

Zalóżmy, że chcemy ustawić następujący program gotowania:

1. Wprowadzić pierwszy etap programu gotowania.
2. Wprowadzić drugi etap programu gotowania.
3. Wprowadzić trzeci etap programu gotowania.
4. Nacisnąć START.

Inne zalety

Blokada przeciw dzieciom

Blokada przeciw dzieciom uniemożliwia niekontrolowaną pracę kuchenki spowodowaną przez małe dzieci.

Aby uruchomić blokadę przeciw dzieciom należy: nacisnąć i przytrzymać przez 3 sekundy przycisk STOP/CANCEL, aż usłyszymy sygnał dźwiękowy i zapali się kontrolka wskaźnikowa. W stanie blokady nie działa żaden klawisz. Aby anulować stan blokady przeciw dzieciom należy: Nacisnąć przycisk STOP/CANCEL i przytrzymać go przez 3 sekundy, aż usłyszymy sygnał dźwiękowy i zgaśnie kontrolka wskaźnikowa.

Wyłączenie kuchenki w trakcie jej pracy

1. Nacisnąć przycisk STOP.

Można ponownie uruchomić kuchenkę naciskając płytkę START. Dotknąć klawisza STOP/CANCEL, aby anulować wszystkie instrukcje.

2. Otworzyć drzwiczki.

Można ponownie uruchomić kuchenkę mikrofalową zamykając drzwi i naciskając płytkę START.

UWAGA:

Przy otwartych drzwiczkach kuchenka mikrofalowa przestaje działać.

Czyszczenie i konserwacja

- Przed czyszczeniem wyłączyć kuchenkę mikrofalową i wyjąć wtyczkę zasilania z gniazdka ściennego.
- Należy utrzymywać w czystości wnętrze kuchenki mikrofalowej. Gdy potrawa wykipi lub rozlane płyny przywrą do ścianek kuchenki mikrofalowej, należy je wytrzeć wilgotną szmatką. Jeżeli kuchenka mikrofalowa jest bardzo zanieczyszczona, można użyć detergentu o łagodnym działaniu. Unikać stosowania spryskiwaczy i innych żrących środków czyszczących, ponieważ mogą one poplamić, pokryć smugami lub zmatowić powierzchnię drzwiczek.
- Powierzchnie zewnętrzne powinno się czyścić wilgotną szmatką. Aby nie dopuścić do uszkodzenia części roboczych wewnątrz kuchenki mikrofalowej, nie wolno dopuścić do przesiąkania wody do otworów wentylacyjnych.
- Należy systematycznie wycierać wilgotną szmatką drzwiczki i okno po obu stronach, uszczelki drzwicowe i części przyległe, aby usunąć wszelkie rozlania lub wykipiny. Nie stosować żrących środków czyszczących.

- Nie dopuszczać do zamoczenia panelu sterowania. Należy wycierać go miękką, wilgotną szmatką. Podczas czyszczenia panelu sterowania, należy zostawić drzwi otwarte, aby nie dopuścić do przypadkowego włączenia się kuchenki mikrofalowej.
- Jeżeli para gromadzi się wewnątrz lub wokół zewnętrznej strony drzwi kuchenki mikrofalowej, to należy ją wytrzeć miękką szmatką. Może to mieć miejsce, jeżeli kuchenka mikrofalowa pracuje w warunkach wysokiej wilgotności. Jest to stan normalny.
- Od czasu do czasu istnieje konieczność demontażu płyty szklanej celem jej wyczyszczenia. Wyplukać płytę w ciepłej wodzie z mydłem lub w zmywarce.
- Pierścień obrotowy i dno kuchenki mikrofalowej należy regularnie czyścić, aby nie dopuścić do nadmiernie hałaśliwej pracy. Należy po prostu przetrzeć dolną powierzchnię kuchenki mikrofalowej łagodnym detergentem. Pierścień obrotowy można płukać w lekkich mydlinach lub w zmywarce. Jeżeli demonstuje się pierścień obrotowy z dna komory kuchenki, należy upewnić się, że wkłada się go z powrotem we właściwym położeniu.
- Obce zapachy z kuchenki mikrofalowej można usunąć za pomocą wstawienia do kuchenki filiżanki wody z sokiem i skórką z cytryny w głębokim naczyniu przepuszczającym mikrofałe i uruchomienia uruchomić kuchenkę na 5 minut. Dokładnie wytrzeć i wysuszyć miękką szmatką.
- Jeżeli zaistnieje konieczność wymiany oświetlenia kuchenki mikrofalowej, należy skontaktować się z dealerem, w celu wymiany.
- Należy regularnie czyścić kuchenkę mikrofalową i usuwać wszelkie pozostałości potraw. Niedopilnowanie utrzymania kuchenki mikrofalowej w czystości może prowadzić do zniszczenia powierzchni, co z kolei może niekorzystnie oddziaływać na okres działania urządzenia i może doprowadzić do stanu zagrożenia.
- Nie wolno wyrzucać tego urządzenia do domowego kubła na śmieci; należy je oddać do odpowiedniego ośrodka zorganizowanego przez służby miejskie.

Specyfikacja

Pobór mocy: 1200W (Mikrofala), 1000W (Grill)

Szacunkowa moc mikrofal: 800W

Częstotliwość operacyjna: 2450MHz

Wymiary zewnętrzne:

295mm x 458mm x 390mm (wys.) x (szer.) x (głęb.)

Wymiary wewnętrzne:

206mm x 300mm x 302mm (wys.) x (szer.) x (głęb.)

Pojemność: 20 litrów

Wielkość talerza: 270mm

Zasilanie: ~230V/50Hz

Waga: 14,1kg