



MANTA

4K Touchscreen Sport Camera
with image stabilization

MM9359TS STEADYCAM ACTIVE TS



INSTRUKCJA OBSŁUGI
USER'S MANUAL
MANUAL DE USUARIO

KONSERWACJA KAMERY

- Kiedy kamera nie jest używana, należy przechowywać ją w suchym i zacienionym miejscu.
- Należy stosować etui ochronne, aby uniknąć zarysowania obiektywu i wyświetlacza LCD.
- Jeżeli obiektyw musi zostać oczyszczony, należy najpierw zdmuchnąć kurz z jego powierzchni, a następnie użyć do czyszczenia ściereki lub papierowej chustki odpowiedniej dla urządzeń optycznych. W razie konieczności można użyć detergentu. Nie należy stosować rozpuszczalników organicznych do czyszczenia.
- Nie należy dotykać obiektywu palcami.
- Nie należy przechowywać aparatu fotograficznego w wilgotnym ani zakurzonej miejscu. Śpięcie może spowodować pożar.
- Należy zadbać, aby kamera nie była narażana na upadki z wysokości. Może to spowodować uszkodzenie elementów wewnętrznych urządzenia.
- Należy przechowywać kamerę z dala od miejsc przez dłuższy czas narażonych na wysoką temperaturę i silne światło słoneczne, aby uniknąć jego uszkodzenia.
- Należy wziąć pod uwagę, że kamera nagrzewa się po dłuższym czasie użytkowania; jest to normalne zjawisko.
- Nie należy umieszczać ciężkich obiektów na ekranie wyświetlacza. Może to doprowadzić do jego zarysowania lub spowodować pęknięcia.

BUDOWA PRODUKTU

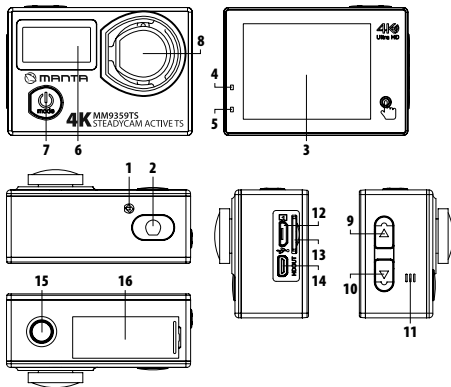

1. Wskaźnik WiFi
2. Ekran LCD
3. Przycisk OK/Przesłona
4. Wskaźnik działania
5. Wskaźnik ładowania
6. Segmentowy wyświetlacz NT LCD
7. Przycisk Włącz/Wyłącz/Tryb
8. Obiektyw
9. W górę
10. W dół
11. Głośnik
12. USB
13. Gwint statywu
14. Gniazdo karty TF
15. Pokrywa baterii
16. Wyjście HD

PL – MM9359TS

Przyciski/ Wskaźniki	Funkcja
Przycisk Włącz/Wyłącz	<ol style="list-style-type: none">1. Włączanie/Wyłączanie;2. Krótkie przyciśnięcie, aby przejść do wyboru trybu;3. Robienie zrzutów ekranu podczas nagrywania;4. W trybie menu, krótkie przyciśnięcie pozwala na wejście w tryb pracy „TAB”;5. W trybie odtwarzania, krótkie przyciśnięcie pozwala na powrót do trybu przeglądania.
Przycisk OK/Przesłona	<ol style="list-style-type: none">1. Rozpoczęcie/zatrzymanie nagrywania;2. Robienie zdjęć;3. Rozpoczęcie/zatrzymanie odtwarzania wideo w trybie odtwarzania;4. Zatwierdzenie wyboru w menu;5. W niektórych trybach, dłuższe przytrzymanie przycisku wywołuje menu podręczne
W górę	<ol style="list-style-type: none">1. Dłuższe przytrzymanie przycisku uruchamia połączenie WiFi;2. Krótkie przyciśnięcie pozwala na zwiększenie zbliżenia w trybie przybliżenia cyfrowego;3. Zaznaczenie pliku powyżej lub przewinięcie menu w górę.
W dół	<ol style="list-style-type: none">1. Dłuższe przytrzymanie przycisku pozwala na wejście w tryb odtwarzania;2. Krótkie przyciśnięcie pozwala na zbliżenie obrazu;3. Zaznaczenie pliku poniżej lub przewinięcie menu w dół.
Wskaźnik ładowania	Lampka LED świeci się, gdy aparat fotograficzny jest ładowany. Po zakończeniu ładowania, lampka LED się wyłącza.

PL – MM9359TS

Przyciski/ Wskaźniki	Funkcja
Wskaźnik działania	<ol style="list-style-type: none">1. Gdy aparat fotograficzny jest używany, wskaźnik LED stale świeci;2. Gdy aparat fotograficzny nagrywa wideo, lampka LED miga.
Wskaźnik WiFi	Gdy uruchomione jest nawiązywanie połączenia WiFi, lampka LED miga. Po nawiązaniu połączenia WiFi, lampka LED stale świeci.

ROZPOCZĘCIE UŻYTKOWANIA

ŁADOWANIE WYJMOWANEJ BATERII LITOWO-JONOWEJ

1. Najpierw podłącz kabel USB do zasilacza, a następnie podłącz wtyczkę USB do portu USB kamery, aby go naładować.
2. Wyłącz aparat fotograficzny, naładuj aparat fotograficzny podłączając go do komputera.
3. Wskaźnik LED ładowania jest włączony. Po zakończeniu ładowania, wskaźnik wyłączy się. Pełne ładowanie zajmuje zwykle 2-4 godz.
4. Należy używać ładowarki stałoprądowej o specyfikacji: DCSV – 1,5 A)

JAK UŻYWAĆ KARTY PAMIĘCI

Aparat fotograficzny obsługuje karty pamięci SDHC o maksymalnej pojemności 64 GB. Nie obsługuje automatycznego odczytu karty przy włączonym zasilaniu. Zalecane jest użycie karty pamięci szybkiego odczytu – powyżej C10. Przed użyciem, należy umieścić kartę pamięci w kamerze. Po umieszczeniu karty pamięci w kamerze, należy najpierw wykonać jej formatowanie.

1. Umieść kartę pamięci w gnieździe, jak wskazuje ikona, aż znajdzie się w całości wewnątrz.
2. Aby wyjąć kartę pamięci, delikatnie przyciśnij jej brzeg, aż się wysunie.

Uwaga: Aparat fotograficzny nie posiada wbudowanej pamięci. Przed użyciem, należy umieścić kartę pamięci w aparacie fotograficznym. Po umieszczeniu karty pamięci w kamerze, należy najpierw wykonać jej formatowanie.

WŁĄCZANIE/WYŁĄCZANIE

1. Włączanie: Naciśnij i przytrzymaj przycisk zasilania przez 3 sekundy, aż włączy się ekran.
2. Wyłączenie: Naciśnij i przytrzymaj przycisk zasilania przez 3 sekundy, aż kamera się wyłączy.
3. Automagiczne wyłączenie: kamera sama się wyłączy, jeśli nie będzie używana przez określony czas (domyślny czas to 3 minuty).
4. Wyłączenie na skutek niskiego poziomu naładowania: Gdy poziom naładowania kamery jest niski, symbol baterii będzie pokazywał pustą przestrzeń wewnątrz. Należy naładować aparat fotograficzny. Aparat fotograficzny automatycznie się wyłączy, jeśli poziom baterii jest niski.

INSTRUKCJE DLA WSKAŹNIKA DOTYKOWEGO

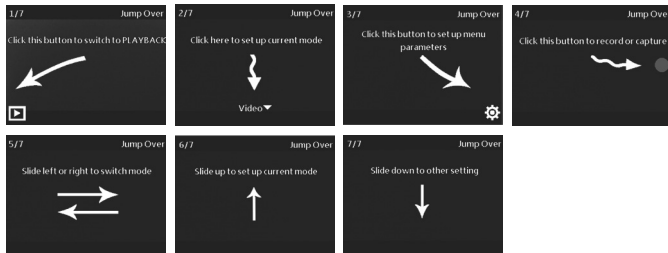

[Jump over = Przeskocz; Click this button to switch to PLAYBACK = Naciśnij ten przycisk, aby przełączyć na ODTWARZANIE; Click here to set up current mode = Naciśnij tutaj, aby zmienić ustawienia aktualnie używanego trybu; Click this button to set up menu parameters = Naciśnij ten przycisk, aby

PL – MM9359TS

ustawić parametry menu; Click this button to record or capture = Naciśnij ten przycisk, aby rozpocząć nagrywanie lub zrobić zdjęcie; Slide left or right to switch mode = przeciągnij w lewo lub w prawo, aby przełączać tryby; Slide up to set up current mode = Przeciągnij w górę, aby zmienić ustawienia aktualnie używanego trybu; Slide down to other setting = Przeciągnij w dół, aby zobaczyć pozostałe ustawienia]

1. Dotknij ikony  lub obszaru poniżej menu ustawień nagrywania wideo, aby wyciszyć dźwięk oraz uruchomić odtwarzanie samego obrazu.

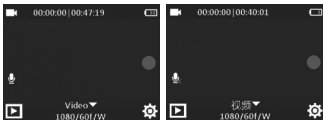

2. Uruchom jednocześnie funkcję redukcji wstrząsów oraz korekcji rybiego oka (deformacji) 

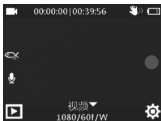

Uwaga: jeśli uruchomiona jest funkcja korekcji rybiego oka, nie działa funkcja cyfrowego przybliżenia.

TRYB

 Video	Tryb nagrywania
 Still	Tryb fotograficzny
 Motion Detection	Tryb wykrywania ruchu
 Car Mode	Tryb samochodowy
 Video Lapse	Tryb nagrywania poklatkowego
 Slow Rec	Tryb nagrywania w spowolnieniu
 Photo Lapse	Tryb samowyzwalacza
 Burst Mode	Tryb seryjny
 Underwater	Tryb podwodny

TRYB WIDEO

- 1. Nagrywanie wideo:** W Trybie Wideo, przyciśnij krótko przycisk OK lub dotknij czerwonej kropki na ekranie, aby rozpocząć nagrywanie. Gdy rozpocznie się nagrywanie, z aparatu fotograficznego dobiegnie dźwięk i wystartuje zegar nagrywania, pokazując „00 : 00 : 01”. Naciśnij przycisk OK ponownie, aby zatrzymać nagrywanie, a z aparatu fotograficznego dobiegnie dźwięk informujący o zatrzymaniu nagrywania. Aparat fotograficzny automatycznie zatrzyma nagrywanie, gdy pamięć będzie pełna.
- 2. Zrzut ekranu:** Gdy aparat fotograficzny nagrywa, przyciśnij krótko przycisk „Mode”, aby wykonać zrzut ekranu. (Uwaga: nagrywanie nie zostaje przerwane po wykonaniu zrzutu ekranu. Zapisany obraz można obejrzeć w trybie Odtwarzania).
- 3. Nagrywanie w pętli:** W ustawieniach Trybu wideo, ustaw Nagrywanie w pętli na „WŁĄCZONE” i wybierz czas nagrywania (WYŁĄCZONE/3/5/10 minut). Jeśli czas został ustawiony na 3 minuty, naciśnij OK, aby rozpocząć nagrywanie, a wideo zostanie automatycznie zapisane do pliku po upływie 3 minut. Następnie aparat fotograficzny rozpocznie nagrywanie kolejnego wideo. Czas nagrywania na wyświetlaczu LCD zaczyna się od zera. Gdy pamięć będzie pełna, pierwsze wideo zostanie nadpisane, a po nim – kolejne.
- 4. Wykrywanie ruchu:** W ustawieniach Trybu wideo, ustaw Wykrywanie ruchu na „WŁĄCZONE”. Aparat fotograficzny rozpocznie nagrywanie po wykryciu ruchu i zakończy je, jeśli nie wykryje żadnego ruchu przez 10 sekund.

TRYB FOTOGRAFICZNY

- 1. Robienie zdjęć:** przyciśnij krótko przycisk OK lub dotknij czerwonej kropki na ekranie, aby zrobić zdjęcie. Zdjęcia są automatycznie zapisywane po ich zrobieniu.
- 2. Czas ekspozycji:** Wybór czasu ekspozycji (1/30 s, 1 s, 2 s, 5 s, 10 s, 20 s, 30 s, 60 s) nie działa w trybie seryjnym – można go ustawić jedynie dla zrobienia pojedynczego zdjęcia; nie należy poruszać aparatem fotograficznym podczas robienia zdjęcia (porada: tej funkcji warto użyć przy ciemnym tle lub w nocy).
- 3. Przybliżenie:** W Trybie Fotograficznym, naciśnij przycisk W górę/W dół, aby przybliżyć/oddalić obraz.

TRYB ODTWARZANIA

1. W trybie odtwarzania, przeciągnij ekran LCD w lewo/naciśnij przycisk W górę lub W dół, aby wybrać nagrania/zdjęcia, które chcesz obejrzeć. Naciśnij OK, żeby rozpocząć odtwarzanie wideo; ponowne naciśnięcie OK zatrzyma odtwarzanie.
2. **Usuwanie pliku:** dotknij ikony usuwania w prawym dolnym rogu ekranu LCD lub naciśnij i przytrzymaj ikonę OK, aż pokaże się menu podręczne z opcjami do wyboru, spośród których można wybrać „usuń obecny plik/usuń wszystko/formatuj”.
3. W trybie odtwarzania, po obejrzeniu nagrań i zdjęć, dotknij ikony powrotu w dolnym lewym rogu lub przyciśnij krótko „Włączanie/Wyłączanie/TRYB”, aby przejść do poprzedniego menu.

TRYB USTAWIEŃ SYSTEMU

W aktualnie używanym trybie, naciśnij i przytrzymaj ikonę OK lub dotknij ikony ustawień w prawym dolnym rogu, aby wywołać opcję menu podręcznego:

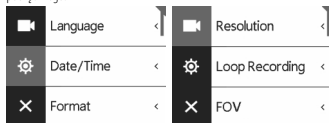

Menu ustawień aktualnego trybu

Menu ustawień systemu

USTAWIENIA DATY/ZEGARA

Data: wejdź do menu daty, naciśnij przycisk „Włączanie/Wyłączanie/Tryb”, aby wybrać „rok”, następnie naciśnij przycisk w górę/w dół i wybierz datę dotykowo; po tym kroku wykonaj te same działania i naciśnij przycisk „Włączanie/Wyłączanie/Tryb”, aby zmienić ustawienia „Miesiąca”. Po zakończeniu, naciśnij OK, aby powrócić do poprzedniego menu.

Zegar: zmiany dokonywane są tak samo, jak w przypadku „daty”.

Format daty : Dostępne są trzy różne formaty.

WIFI SSID I USTAWIENIA HASŁA WIFI

WiFi SSID: MM9359TS – Dodaj litery na końcu, na przykład: MM9359TSXXX

Wybierz WiFi SSID, naciśnij przycisk „Włączanie/Wyłączanie/Tryb”, aby przejść do opcji ustawień. Naciśnij przycisk w górę/w dół lub wybierz litery dotykowo, a następnie naciśnij OK, aby potwierdzić; po ustawieniu, naciśnij „Włączanie/Wyłączanie/Tryb”, aby przejść do kolejnej litery. Powtórz całą poprzednią procedurę, a gdy skończysz, naciśnij i przytrzymaj OK, aby powrócić do poprzedniego menu.





Hasło WiFi: 12345678 i dodaj litery na końcu, na przykład: 12345678XXX

Aby wybrać menu hasła WiFi, naciśnij i przytrzymaj „Włączanie/Wyłączanie/Tryb, aby wejść w ustawienia. Naciśnij przycisk w górę/w dół lub wybierz litery dotykowo, a następnie naciśnij OK, aby potwierdzić. Po wybraniu litery, naciśnij „Włączanie/Wyłączanie/Tryb”, aby przejść do kolejnej litery, zgodnie z poprzednią procedurą. Po ukończeniu, naciśnij i przytrzymaj OK, aby powrócić do poprzedniego menu.

ŁĄCZENIE Z KOMPUTEREM

1. Uruchom aparat fotograficzny; połącz aparat fotograficzny z komputerem za pomocą kabla USB.
Po utworzeniu połączenia, ekran pokaże napis „Pamięć Masowa/Kamera komputerowa”;
2. Wybierz „PAMIĘĆ”, naciśnij przycisk „OK”, aby połączyć się z komputerem, następnie znajdź nowy dysk w oknie „Mój komputer”; utworzone pliki są zapisane w folderze „Nowatek” nowego dysku, „Movie” to pliki wideo, „Photo” to pliki zdjęć. Możesz zapisać je bezpośrednio w pamięci komputera.
3. Wybierz opcję „Kamera komputerowa”, naciśnij przycisk „OK”, aby połączyć się z komputerem; aparat fotograficzny będzie teraz używany jako kamera internetowa.

POŁĄCZENIE WIFI

1. Przed użyciem funkcji WiFi, należy zainstalować odpowiednią aplikację w urządzeniach mobilnych.
Uwaga: Dla użytkowników urządzeń z systemem Android: należy odnaleźć aplikację „CamKing Pro ” w sklepie Google Play i zainstalować ją.
Dla użytkowników urządzeń z systemem iOS: należy odnaleźć aplikację „CamKing” w sklepie Apple Store i zainstalować ją.
2. Połączenie WiFi:
Uruchom aparat fotograficzny, naciśnij i przytrzymaj przycisk W górę, aby włączyć WiFi. Po włączeniu WiFi, ekran pokaże nazwę WiFi oraz hasło.
Na urządzeniach mobilnych, znajdź WiFi o nazwie „MM9359TS”. Połącz się, wpisując hasło 12345678
SSID: MM9359TS
PWA2: 12345678
3. Po udanym nawiązaniu połączenia, ekran aparatu fotograficznego zostanie wygaszony, w celu oszczędzenia energii. Naciśnij dowolny przycisk, aby włączyć ekran.
4. Rozłączenie WiFi: przyciśnij krótko przycisk W dół lub dotknij ikony „Naciśnij >>Wybór<<”, aby rozłączyć” na ekranie, aby przerwać połączenie.
5. Po nawiązaniu połączenia WiFi, otwórz aplikację „CamKing” na urządzeniach mobilnych.
6. Naciśnij przycisk  aby zmieniać tryb pomiędzy Wideo a Fotograficznym.
7. Naciśnij przycisk  aby zmienić ustawienia aplikacji.
8. Naciśnij przycisk  aby przejść do przeglądania nagrań i zdjęć.
9. W trybie odtwarzania, naciśnij i przytrzymaj nazwę pliku, aby go ściągnąć. Po zakończeniu ściągania, naciśnij przycisk  aby sprawdzić, czy zostało zakończone pomyślnie.

Uwaga: Specyfikacja może podlegać modyfikacjom ze względu na aktualizację. Punktem odniesienia jest zawsze sam produkt, a nie informacje zawarte w instrukcji.

CAMERA MAINTENANCE

- When the camera is at idle, please keep it in dry shady place.
- Use protective cases to avoid the scratches to lens and LCD.
- If lens is needed to be cleaned, firstly blow away the dust on the surface, then use cloth or paper suitable for optical devices to clean.
- Detergent could be used if necessary. Please don't use organic solvent to clean.
- Please do not touch the lens by figures.
- Please do not put the camera in moist or dusty place. Electricity leakage may cause fire.
- Keep the camera away from drops and bumps. It may cause damage to the parts inside.
- Keep the camera away from long time high temperature and strong sunshine to avoid being damaged.
- Please note that the camera will get hot after long-term use, this is normal.
- Please do not put heavy objects onto the screen. It may scratch or crush the screen.

PRODUCT STRUCTURE

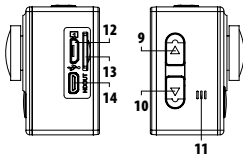
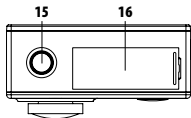
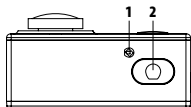
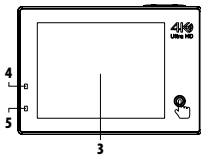
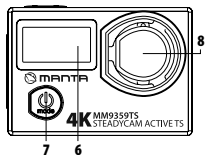

1. WiFi Indicator
2. OK/Shutter button
3. LCD
4. Working Indicator
5. Charging indicator
6. Segment code NT LCD
7. ON/OFF/Mode key
8. Lens
9. UP
10. Down
11. Speaker
12. USB
13. TF card slot
14. HD OUT
15. Tripod nut
16. Battery cover

EN – MM9359TS

Keys/Indicators	Function
On/Off Key	<ol style="list-style-type: none">1. On/Off;2. Short press to enter mode choosing;3. To snapshot images while recording videos;4. Under the menu mode, short press to enter "TAB" operation;5. Under playback mode, short press to revert preview mode.
OK/Shutter button	<ol style="list-style-type: none">1. start/Stop recording;2. shoot photo;3. in Playback Mode Start/Stop playing video;4. menu choosing confirm;5. In certain mode, long press the button to pop up the menu
UP	<ol style="list-style-type: none">1. Long press to open WIFI;2. short press to enlarge digital zoom;3. to check upward file or scroll upward menu
Down	<ol style="list-style-type: none">1. long press to enter play back mode;2. short press to zoom in,3. to check file downward or scroll menu downward.
Charging indicator	LED light is on when charging the camera. After finishing charging, the LED light turns off.

EN – MM9359TS

Keys/Indicators	Function
Working indicator	<ol style="list-style-type: none">1. when camera is operating, LED indicator maintains on.2. when the camera is video recording, LED flashes.
WiFi indicator	When open WiFi, the LED light flashes. After connecting WiFi, the LED light is on.

START TO USE

CHARGE THE DETACHABLE LI-ION BATTERY

1. First connect the power adapter to the USB, then connect USB plug to the camera USB to charge.
2. Power off the camera, get the camera charged by connecting to PC.
3. The LED charging indicator is on. After finishing charging, the indicator turns off. Normally, it takes 2-4 hrs to finish charging.
4. Please use the DC charger for equipment, specifications: DC5V - 1.5A)

HOW TO USE MEMORY CARD

The camera supports the memory card of 64 GB max. It doesn't support hot plug. A high speed memory card of above C10 is suggested to be used. A memory card must be inserted into the camera before using. After inserting the memory card, make sure to format the memory card on the camera first.

1. Insert the memory card as indicated by the icon into the slot until the card totally inside.
2. To remove the memory card, gently press the edge of the memory card until it pops out.

Note: The camera doesn't have built-in memory. A memory card must be inserted into the camera before using. After inserting the memory card, make sure to format the memory card on the camera first.

POWER ON/OFF

1. Power on: Keep pressing the Power key for 3s till the screen is on.
2. Power off: keep pressing the camera for 3s to power off.
3. Auto off: The camera turns off after no use of the camera for a certain time (Default time is 3mins).
4. Power off by low battery: When the camera is in low battery, battery symbol shows blank space. Please charge the camera timely. The camera would turn off automatically in low battery.

INSTRUCTION FOR TOUCHING PROCESS INDICATION

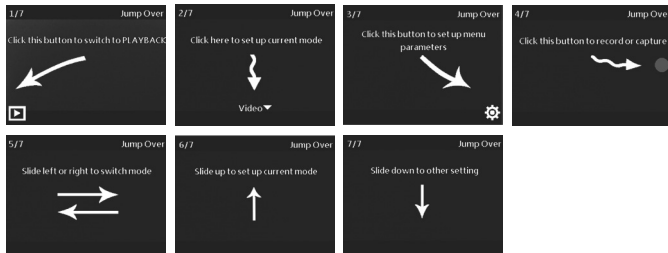

EN – MM9359TS

1. Press the icon  or under the video recording setting menu to mute the voice, and playback without voice.

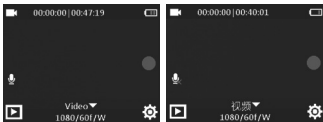









2. Turn on gyro anti-shake and fish-eye (distortion) correcting function at the same time, .



Note: when fish-eye correcting function is on, digital zoom is functionless.

MODE

 Video	Recording mode
 Still	Shooting mode
 Motion Detection	Motion detection mode
 Car Mode	Car mode
 Video Lapse	Video lapse mode
 Slow Rec	Slow recording mode
 Photo Lapse	Shooting lapse mode
 Burst Mode	Burst mode
 Underwater	Underwater mode

VIDEO MODE

- 1. Recording video:** In Video Mode, short press OK key or touch the red dot on the screen to start recording. When recording starts, the camera makes the voice prompt and starts to time the video from "00 : 00 : 01". Press OK key once again to stop recording and the camera makes voice prompt of stopping recording. The camera automatically stops recording when the memory is full.
- 2. Snapshot:** When the camera is recording, short press "Mode" key to capture the certain image. (Note: The recording continues when snapshot. The captured image can be viewed in Playback.)
- 3. Loop recording:** In settings of Video Mode, set Loop Recording "ON" and choose Recording time (OFF/3/5/10 mins). If the time is set to be 3 mins, press OK to record, the video is automatically saved as a file after 3 mins. Then the camera continues to record next video. The recording time on LCD starts at zero. When the memory is full, the first video would be covered, and so on.
- 4. Motion Detection:** In settings of Video Mode, set Motion Detection "ON". The camera starts recording after detecting motions and stops recording after no motion of 10s.

PHOTO MODE

- 1. Photo shooting:** short press the OK key or touch the red dot on the screen to shoot photos. Photos are automatically saved after shooting.
- 2. Exposure time:** When choose exposure time 1/30s, 1s, 2s, 5s, 10s, 20s, 30s, 60s, it does not work under the burst mode, whereas when shoot only one photo, you can set the shooting time; do not shake or move the camera when shooting. Remark: use this function when in dark background or at night.
- 3. Zoom:** In Photo Mode, press Up/Down key to zoom in/out.

PLAYBACK MODE

1. In Playback Mode, swipe the LCD from right to left/press UP or Down key to choose videos/photos to view. Press OK to start playing the video and press OK one more time to stop playing.
2. Delete file touch the deleting icon at the right down the LCD screen, or long press the OK icon, pop up menu choosing option, you can choose "delete current file/delete all/ format.
3. Under playback mode, after video and photos checking, touch the returning icon down left or short press "ON/OFF/Mode" to go to previous menu.

SYSTEM SETTINGS MODE

W aktualnie używanym trybie, naciśnij i przytrzymaj ikonę OK lub dotknij ikony ustawień w prawym dolnym rogu, aby wywołać opcję menu podręcznego:

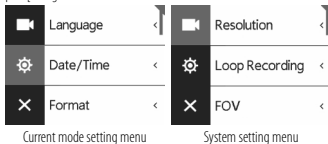

DATE/TIME SETTINGS

Date: enter the date program, press "ON/OFF/Mode" key to choose "year", then press up/down key and hand touch to choose the date; after this step, same as procedure, press "ON/OFF/Mode" key to switch the "Month" setting. When done, press OK to go back previous menu.

Time: the setting step is the same as setting "date"

Date Format: Three different formats.

WIFI SSID AND WIFI PASSWORD SETTING

WIFI SSID: MM9359TS Add characters to the suffix, for example: Acton CamXXX

Select WIFI SSID , press "ON/OFF/Mode" key to switch to setting option. Press up/down key or touch and move to choose characters, and press OK to confirm; after setting, press "ON/OFF/Mode" to switch to next character. Do it as previous procedure, when done, long press OK to go back previous menu.



WIFI Password: 12345678 and add characters to the suffix, like: 12345678XXX

To select WIFI Password menu, long press "ON/OFF/Mode" to enter setting state; Press up/down key or hand touch and move to choose characters, and press OK to confirm. After choosing characters, press "ON/OFF/Mode" to switch to next character, to choose the character, same procedure as before, when done, long press OK to go back previous menu.

CONNECT TO PC

1. Power on the camera, connect the camera to PC with USB cable. After connection, the screen shows Mass Storage/ PC Camera;
2. Choose the „STORAGE“, press „OK“ key to connect with PC, then you can find a new disk in the “my computer”, the shoot file are saved in the „Novatek“ folder of the new disk, „Movie“ is video file, „Photo“ is picture file. you can download them to PC directly.
3. Choose the item „PC Camera“, press „OK“ key to connect with PC, the camera can be used as webcam.

WIFI CONNECTION

1. Before using the function of WIFI, please install the APP in Mobile devices.
Note: For Android devices, please search "CamKing Pro " in Google Play and get it installed; For IOS devices, please search "CamKing" in Apple Store and get it installed;
2. WIFI connection:
Power on the camera, long press Up key to open WIFI. After the WIFI is open, the screen shows WIFI name and password. Find the WIFI named "MM9359TS" on the Mobile devices. Connect it with the password 12345678
SSID: MM9359TS
PWA2: 12345678
3. After successful connection, the camera screen would turn off to save power. Press any key to turn on the screen.
4. Disconnect WIFI: short press the Down key or touch "Press Select to disconnect" on the screen to disconnect.
5. After wifi connection, open the APP "CamKing" on mobile devices
6. Press button  to change mode between Video and Photo
7. Press button  to make settings of the APP
8. Press button  to view videos and photos;
9. In mode of playback, long press the file title to download. After finishing download, press button  to check.

Note: Specification could be subject to modification due to updating. Please regard the actual product as the standard form.

MANTENIMIENTO DE LA CÁMARA

- Si no va a utilizar la cámara durante un período prolongado de tiempo, guárdela en un lugar oscuro y seco.
- Se debe utilizar la funda protectora para evitar rayar la pantalla LCD o el objetivo.
- Si es necesario limpiar el objetivo, primero hay que soplar sobre él para eliminar el polvo del exterior y después, usar un paño o un pañuelo de papel adecuado para limpiar los dispositivos ópticos. Es permisible aplicar solución limpiadora en caso necesario. No utilizar los disolventes orgánicos para limpiar la cámara.
- No toques el objetivo con los dedos.
- No guardes la cámara fotográfica en un lugar sucio y húmedo. El cortocircuito puede causar incendio.
- No permitas que la cámara esté expuesta a riesgo de caídas de altura. Caídas de altura pueden causar daños en elementos internos del dispositivo.
- No guardes la cámara cerca a los lugares expuestos a alta temperatura o luz solar intensa para evitar daños en el dispositivo.
- Se debe notar que la cámara se calienta después del tiempo de uso prolongado; es el proceso normal.
- No coloques los objetos pesados sobre la pantalla. Hacerlo puede causar rayos o rotura de la pantalla.

ELEMENTOS DEL DISPOSITIVO

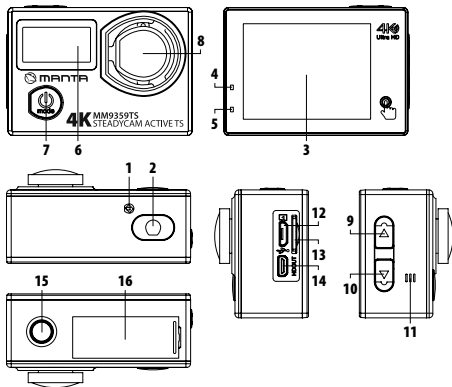

1. Indicador WiFi
2. Botón OK/Obturator
3. Pantalla LCD
4. Indicador de estado
5. Indicador de carga
6. Visualizador de segmentos NT LCD
7. El botón Encendido/Apagado/Modo
8. Objetivo
9. Arriba
10. Abajo
11. Altavoz
12. USB
13. Slot de tarjeta TF
14. Salida HD
15. Ranura del trípode
16. Tapa de batería

ES – MM9359TS

Botones/Indicadores	Funkcja
Botón Encendido/ Apagado	<ol style="list-style-type: none">1. Encendido/apagado de la cámara;2. Pulsación breve para seleccionar el modo;3. Realizar una captura de pantalla durante la grabación;4. Pulsación breve en el modo menú permite activar el modo „TAB“;5. La pulsación breve en el modo Grabación permite volver al modo de visualización.
El botón OK/Obturador	<ol style="list-style-type: none">1. Iniciar/Detener la grabación;2. Tomar fotos;3. Iniciar/detener la reproducción de un vídeo en el modo Reproducción;4. Confirmar la selección en el menú; e: En algunos modos la pulsación prolongada del botón abre el menú emergente.
Arriba	<ol style="list-style-type: none">1. Pulsación prolongada activa la conexión WiFi;2. Pulsación breve permite acercarse más en el modo de zoom digital;3. Marcar el archivo arriba o desplazarse hacia arriba.
Abajo	<ol style="list-style-type: none">1. Pulsación prolongada del botón permite activar el modo Reproducción;2. Pulsación breve permite acercarse una imagen;3. Marcar el archivo abajo o desplazarse hacia abajo.
Indicador de carga	Indicador LED se enciende cuando la cámara fotográfica se está cargando. Cuando la carga está completa, el indicador LED se apaga.

ES – MM9359TS

Botones/Indicadores	Funkcja
Indicador de funcionamiento	<ol style="list-style-type: none">1. Cuando se usa la cámara fotográfica, el indicador LED está encendido;2. Cuando la cámara fotográfica graba un vídeo, el indicador LED parpadea.
Indicador WiFi	Cuando el dispositivo intenta conectarse a Internet mediante WiFi, el indicador LED parpadea. Después de establecer una conexión WiFi correctamente, el indicador LED queda encendido.

EL USO DE LA CÁMARA FOTOGRAFICA

QUITAR LA BATERÍA DE IONES DE LITIO

1. Primero conecte el cable USB al suministro de alimentación y después conecte la clavija USB al puerto USB de la cámara para cargarla.
2. Apague la cámara fotográfica. Para cargarla, conéctela al ordenador.
3. El indicador LED de carga está encendido. El indicador se apagará una vez que la cámara se haya cargado por completo. Hacer una carga completa tarda normalmente 2-4 horas.
4. Se debe utilizar un cargador de corriente continua de siguiente especificación: DCSV - 1,5 A)

CÓMO USAR LA TARJETA DE MEMORIA

La cámara fotográfica soporta las tarjetas de memoria de capacidad de 64 GB como máximo. No tiene la función de la reproducción automática de la tarjeta mientras el dispositivo está conectado al suministro de alimentación. Se recomienda utilizar las tarjetas de memoria rápidas - al menos C10. Antes de usarla, hay que introducir la tarjeta de memoria en la cámara. Después de insertar la tarjeta de memoria en la cámara, hay que formatearla.

1. Coloque la tarjeta de memoria en su slot, según indica el icono, hasta que se inserte toda.
2. Para sacar la tarjeta de memoria, presione ligeramente su borde hasta que salga.

Nota: La cámara fotográfica no cuenta con la memoria interna. Antes de usar la cámara fotográfica, hay que introducir la tarjeta de memoria en el dispositivo. Después de insertar la tarjeta de memoria en la cámara y antes de usarla, hay que formatearla.

ENCENDIDO/APAGADO DE LA CÁMARA

1. Encendido: Mantenga pulsado el botón de alimentación durante 3 segundos hasta que la pantalla se encienda.
2. Apagado: Mantenga pulsado el botón de alimentación durante 3 segundos hasta que la cámara se apague.
3. Apagado automático: la cámara se apaga automáticamente si no se la usa por un periodo de tiempo determinado (el tiempo por defecto es de 3 minutos).
4. Apagado por causa del nivel bajo de la batería: Cuando la batería está baja, el símbolo de la batería muestra la batería vacía por dentro. Hay que cargar la cámara fotográfica. La cámara fotográfica se apaga automáticamente cuando la batería está baja.

INDICACIONES ACERCA DE LA PANTALLA TÁCTIL

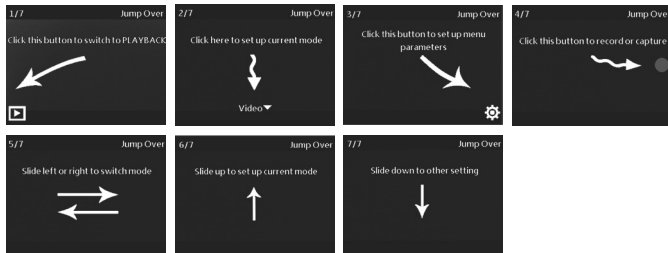

[Jump over = Saltar; Click this button to switch to PLAYBACK = Pulse este botón para activar el modo GRABACIÓN; Click here to set up current mode = Pulse aquí para cambiar los ajustes del modo actual; Click this button to set up menu parameters = Pulse este botón para ajustar los parámetros

ES – MM9359TS

del menú; Click this button to record or capture = Pulse este botón para iniciar la grabación o tomar una foto; Slide left or right to switch mode = Deslice de la izquierda a la derecha para cambiar el modo; Slide up to set up current mode = Deslice hacia arriba para cambiar ajustes del modo actual; Slide down to other setting = Deslice hacia abajo para ver los ajustes restantes]

1. Toque el icono  o la área bajo el menú Configuración de video para desactivar el sonido e iniciar la reproducción del video sin sonido.

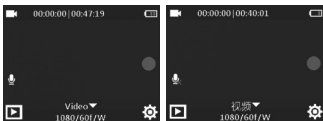



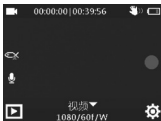





2. Al mismo tiempo active la función de reducción de vibraciones y la corrección de ojo de pez (deformación) .



Nota: cuando la función de corrección de ojo de pez está activada, no es posible usar el zoom digital.

MODO

 Video	Modo Foto
 Still	Modo Detección de movimiento
 Motion Detection	Modo Coche
 Car Mode	Modo Lapso de tiempo
 Video Lapse	Modo Cámara lenta
 Slow Rec	Modo Autodisparador
 Photo Lapse	Modo Disparos en serie
 Burst Mode	Modo Bajo agua
 Underwater	Tryb podwodny

MODO GRABACIÓN

- 1. Para grabar un video:** En el modo Video pulse brevemente el botón OK o toque el punto rojo en la pantalla para iniciar la grabación. Al iniciar la grabación, la cámara fotográfica emitirá un sonido y aparecerá el reloj mostrando "00 : 00 : 01". Vuelva a pulsar el botón OK para detener la grabación. La cámara emitirá un sonido para informar que la grabación ha sido detenida. La cámara fotográfica detiene la grabación automáticamente cuando la memoria está llena.
- 2. Captura de pantalla:** Cuando el dispositivo está grabando un video, pulse brevemente el botón „Mode” para realizar una captura de pantalla. (Nota: La grabación no se detiene por causa de capturar la pantalla. La imagen guardada de este modo se puede ver en el modo Reproducción).
- 3. Grabación en bucle:** En los ajustes de modo Video seleccione la función de grabación en bucle („ACTIVADO”) y elija el tiempo de grabación (DESACTIVADO/3/5/10 minutos). Si elige el tiempo de grabación de 3 minutos, pulse el botón OK para iniciar la grabación y el video será guardado como el archivo automáticamente después de 3 minutos. A continuación, la cámara fotográfica iniciará la grabación del siguiente video. El tiempo de grabación que aparece en la pantalla LCD empezará de nuevo. Cuando la memoria está llena, el primer video será sobrescrito y después - el siguiente.
- 4. Detección de movimiento:** En los ajustes del modo Video, active la función de detección de movimiento. La cámara fotográfica inicia la grabación tras detectar el movimiento y finaliza la grabación si no detecta ningún movimiento durante 10 segundos.

MODO FOTO

- 1. Para tomar fotos:** pulse brevemente el botón OK o toque el punto rojo en la pantalla para tomar una foto. Las fotos serán guardadas automáticamente justo después de tomarlas.
- 2. Tiempo de exposición:** Determinación del tiempo de exposición (1/30 s, 1 s, 2 s, 5 s, 10 s, 20 s, 30 s, 60 s) no es posible en el modo Disparos en serie. Determinar del tiempo de exposición es posible solamente para una foto individual. No se debe mover la cámara tomando las fotos (Consejo: se recomienda activar esta función por la noche o cuando el fondo está oscuro).
- 3. Zoom:** En el modo Foto, pulse el botón Arriba/Abajo para acercar/alejar una imagen.

MODO REPRODUCCIÓN

1. En el modo Reproducción, en la pantalla LCD, deslice hacia la izquierda/pulse el botón Arriba o Abajo para seleccionar los vídeos/las fotos que desea ver. Pulse OK para iniciar la reproducción de un vídeo; vuelva a pulsar OK para pausar la reproducción.
2. **Para borrar el archivo:** toque el icono de borrar situado en la esquina inferior de la pantalla LCD o mantenga pulsado el botón OK hasta que aparezca el menú emergente. Entre las opciones del menú hay una de „borrar el archivo actual/borrar todo/formatear”.
3. En el modo Reproducción, después de ver los vídeos y las fotos, toque el icono de volver situado en la esquina inferior izquierda o pulse brevemente el botón „Encendido/Apagado/MODO” para volver al menú anterior.

MODO CONFIGURACIÓN DE SISTEMA

En el modo actual mantiene pulsado el botón OK o toque el icono de configuración situado en la esquina inferior derecha para abrir el menú emergente.

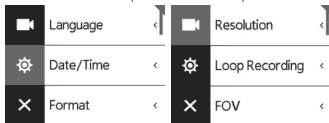

Menu Configuración del modo actual Menu Configuración de sistema

CONFIGURACIÓN DE LA FECHA/HORA

Fecha: abra el menú Fecha, pulse el botón „Encendido/Apagado/Modo” para seleccionar „año” y después pulse el botón Arriba/Abajo y seleccione la fecha en la pantalla táctil; luego repita todos los pasos y pulse el botón „Encendido/Apagado/Modo” para cambiar el mes. Tras configurar la fecha, pulse OK para volver al menú anterior.

Hora: la hora se configura del mismo modo que la fecha.

El formato de fecha: Hay tres diferentes formatos de fecha disponibles.

WIFI SSID Y LA CONTRASEÑA WIFI:

WIFI SSID: MM9359TS - Añada las letras al final, por ejemplo: MM9359TSXXX

Seleccione WIFI SSID, pulse el botón „Encendido/Apagado/Modo” para abrir la configuración. Pulse el botón Arriba/Abajo o seleccione las letras en la pantalla táctil y después pulse OK para confirmar. Tras configurar pulse „Encendido/Apagado/Modo” para pasar a la siguiente letra. Repita todos los pasos anteriores y al final mantiene pulsado el botón OK para volver al menú anterior.

Contraseña de Wifi: 12345678 y añada las letras al final, por ejemplo: 12345678XXX

Para configurar la contraseña WiFi mantiene pulsado „Encendido/Apagado/Modo” para abrir la configuración. Pulse el botón Arriba/Abajo o seleccione las letras en la pantalla táctil y después pulse OK para confirmar. Tras seleccionar una letra, pulse „Encendido/Apagado/Modo” para pasar a la letra siguiente, según se describe más arriba. Al final mantiene pulsado OK para volver al menú anterior.

10. CONEXIÓN CON EL ORDENADOR





1. Encienda la cámara fotográfica; conecte la cámara fotográfica al ordenador mediante el cable USB.
Después de establecer una conexión, en la pantalla aparecerá el mensaje „Almacenamiento masivo/Cámara web”;
2. Seleccione „MEMORIA”, pulse el botón „OK” para establecer una conexión con el ordenador y después busque un disco nuevo en la ventana „Mi PC”; los archivos creados serán guardados en la carpeta „Novatek” en el disco nuevo. „Movie” significa los archivos de vídeo, „Photo” significa las fotos. Es posible guardarlos directamente en la memoria del ordenador.
3. Seleccione la opción „Cámara web”, pulse el botón „OK” para establecer una conexión con el ordenador; la cámara fotográfica funciona ahora como la cámara web.

CONEXIÓN WIFI

1. Antes de activar la función WiFi, hay que instalar la aplicación adecuada en el dispositivo móvil.
Nota: Los usuarios del sistema Android: buscar la aplicación „CamKing Pro “en Google Play Store e instalarla. Los usuarios del sistema iOS: buscar la aplicación „CamKing “ en Apple Store e instalarla.
2. Conexión WiFi:
Encienda la cámara fotográfica y mantenga pulsado el botón arriba para activar WiFi. Tras activar WiFi, en la pantalla aparecerá el nombre de WiFi y la contraseña. En los dispositivos móviles busque WiFi con el nombre „MM9359TS“. Conéctese a la red introduciendo la contraseña 12345678.

SSID: MM9359TS

PWA2: 12345678

3. Tras establecer una conexión de manera correcta, la pantalla de la cámara fotográfica pasará al modo espera para reducir el consumo de energía. Pulse cualquier botón para encender la pantalla.
4. Desactivar la conexión WiFi: pulse brevemente el botón Abajo o toque el icono „Tocar >> Seleccionar << para desconectar“ en la pantalla para desactivar la conexión.
5. Tras establecer una conexión WiFi, abra la aplicación „CamKing Pro “ en los dispositivos móviles.
6. Pulse el botón  para cambiar entre los modos Video y Foto
7. Pulse el botón  para cambiar ajustes de la aplicación
8. Pulse el botón  para pasar al modo de visualización de las grabaciones y fotos;
9. En el modo Reproducción mantenga pulsado el nombre del archivo para descargarlo. Cuando la descarga de archivos se acabe, pulse el botón  para comprobar si se ha acabado correctamente.

Nota: La especificación puede ser modificada debido a las actualizaciones. El producto, y no las informaciones que contiene el manual, se considera siempre el punto de referencia.



MANTRA

DOWNLOAD THE **CamKing** APP

CAMKING PRO



CamKing



INFOLINIA SERWISOWA

tel: +48 22 332 34 63 lub e-mail: serwis@manta.com.pl
od poniedziałku do piątku w godz. 9:00-17:00

Producent zastrzega sobie możliwość wprowadzenia zmian
w specyfikację produktu bez uprzedzenia.

SERVICE INFOLINE

tel: +48 22 332 34 63 or e-mail: serwis@manta.com.pl
from Monday to Friday, 9:00-17:00

The manufacturer reserves the right to make changes
to product specifications without notice.



Prawidłowa utylizacja urządzenia.

To oznaczenie informuje, że produktu nie należy utylizować wraz z odpadami z gospodarstw domowych w całej Unii Europejskiej. Aby uniknąć ewentualnych szkód dla środowiska i człowieka spowodowanych niekontrolowaną utylizacją odpadów, należy poddawać je odpowiedzialnemu odzyskowi w celu zadbania o zrównoważone ponowne wykorzystanie surowców materiałowych. Aby zwrócić wykorzystane urządzenie, należy skorzystać z odpowiednich systemów zwrotu i zbiórki odpadów lub skontaktować się ze sprzedawcą urządzenia. W takim punkcie istnieje możliwość poddania wyrobu odzyskowi w sposób bezpieczny dla środowiska.

Uwaga!

Konstrukcja produktu i parametry techniczne mogą ulec zmianie bez wcześniejszego powiadomienia. Dotyczy to przede wszystkim parametrów technicznych, oprogramowania, zdjęć oraz podręcznika użytkownika. Niniejszy podręcznik użytkownika służy ogólnej orientacji dotyczącej obsługi produktu. Producent i dystrybutor nie ponoszą żadnej odpowiedzialności tytułem odszkodowania za jakiegokolwiek nieścisłości wynikające z błędów w opisach występujących w niniejszej instrukcji użytkownika.



Manta S.A. niniejszym oświadcza, że urządzenie MM9359TS
jest zgodne z dyrektywą 2014/53/UE. Pełny tekst deklaracji zgodności
dostępny pod adresem www.manta.com.pl

Made in P.R.C.
FOR Manta S.A.